

箱処理剤散布装置「パラット」KS-30

取扱説明書

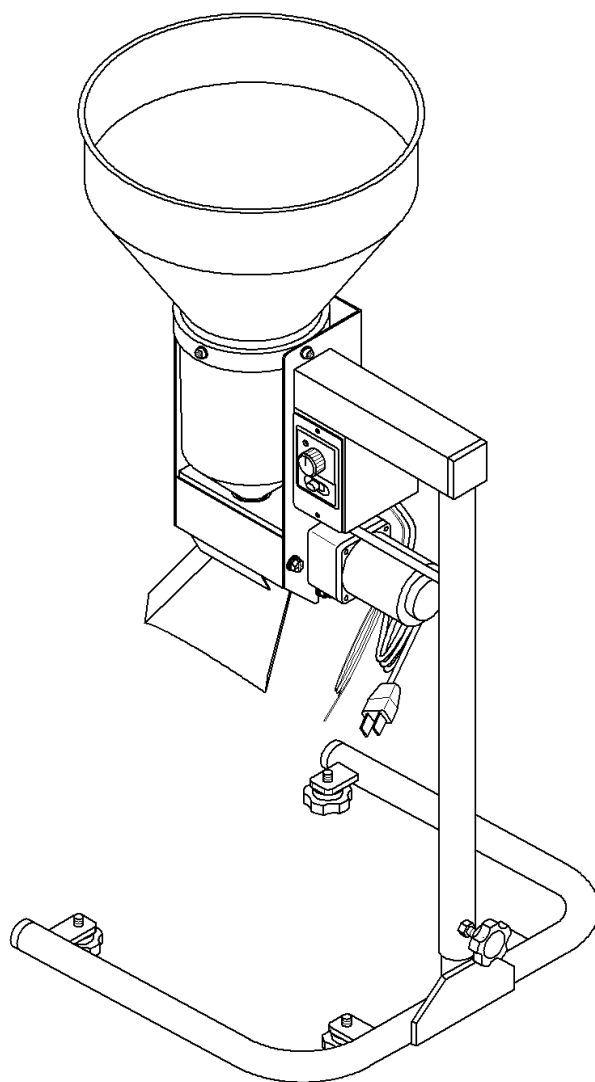

bizen
idea agri tool & machine

株式会社 美善

箱処理剤施薬機「パラット」KS-30

取扱説明書



この度は箱処理剤施薬機「パラット」ご購入誠にありがとうございます。
安全にお使い頂くために下記取扱方法を充分にお読み頂けますようお願い致します。

【動画】50g 設定方法

作業手順

① ご使用の播種機の搬送スピードを実測しましたか？

播種機メーカーで表示している搬送能力はさまざまな作業条件下（電圧降下、搬送ベルトのスリップや各部品品の磨耗等）で搬送スピードが違ってきます。下記の方法で苗箱の搬送枚数（箱数／一時間）を正確に測ってください。その場合、苗箱に床土を入れ、実際の播種作業と同じやり方で測ってください。

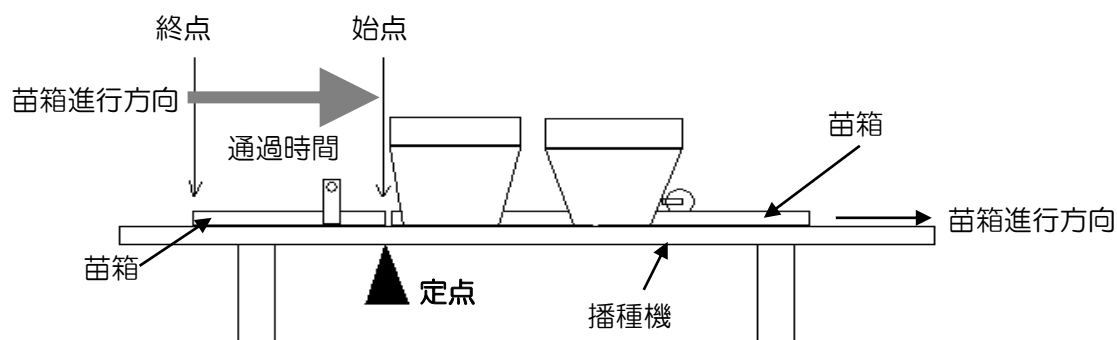

1. 播種機上に定点を定め、苗箱の始点から終点までの通過時間（何秒か）を計る。
2. 3600秒（1時間）を秒数（通過時間）で割る。

例1 通過時間が12秒かった。 $3600 / 12 \text{秒} = \underline{300 \text{枚}} \text{（1時間）}$

例2 通過時間が17.6秒かった。 $3600 / 17.6 \text{秒} = 204.54 \text{枚}$ で約205枚（1時間）

② 「パラット」KS-30の繰出し量を実測しましたか？ （繰出し表(例)(グラフ)参照)

1. ご使用する箱処理剤の銘柄、種類を確認し、繰出し表(例)(グラフ)を参考にしながら各銘柄専用の繰出し表(グラフ)で下記の作業を行ってください。
2. 作業手順①で実測した播種機の搬送スピードに対応した繰出し量を、各剤専用繰出し表(グラフ)で確認し、1分間の繰出し量を実測してください。
3. 繰出し表左端の数値が繰出し量(グラム/1分間)と右端の数値が播種機の搬送スピード(箱数/1時間)です。その数値はグラフの横線上で一致します。(1箱/50グラムの計算値です)
4. 繰出し量は調整ダイヤルで調整します。多くする場合は右回転、少なくする場合は左回転です。

③ 「パラット」の高さ・平行・水平・位置を確認しましたか？

1. 高さ 高すぎると苗箱の縁から薬剤がはみ出し、低すぎると苗箱の両側に薬剤が散布されません。苗箱の底からシューターAまでの距離を25センチに保ってください。(図1)

重要 但し、ファーストオリゼプリンス粒剤6又はDr.オリゼプリンス粒剤10Hをご使用の場合は苗箱の底からシューターAまでの距離を20センチに保ち、シューターBを手前に引き出してください。

(図4)(図5)

2. 平行 播種機とシューターAの中心線が平行に保たれていないと正確な散布が出来なく、散布ムラの原因になります。(図2)
3. 水平 床と播種機・「パラット」の水平が保たれていないと苗箱の左右に均一な散布が出来ません。(図3)
4. 位置 播種機に「パラット」を設置する場合は必ず覆土前の位置に設置してください。灌水後、播種前が最適の位置です。設置する隙間が無い場合は販売店にご相談ください。状況によっては灌水前に設置も可能です。(図6)

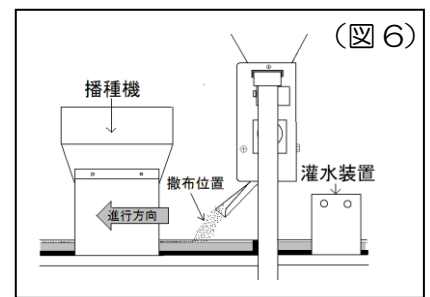
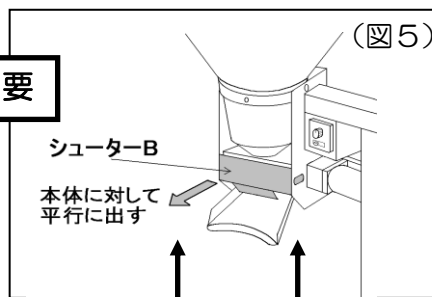
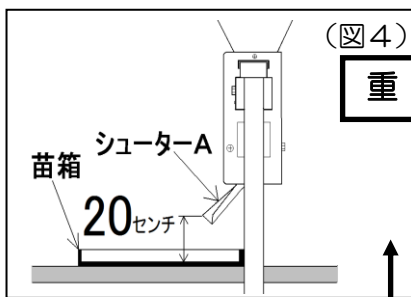
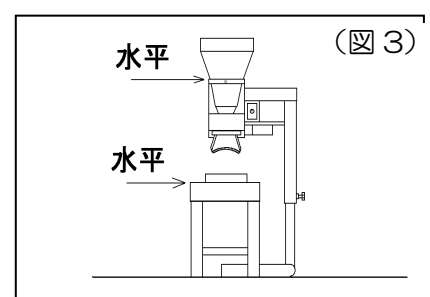
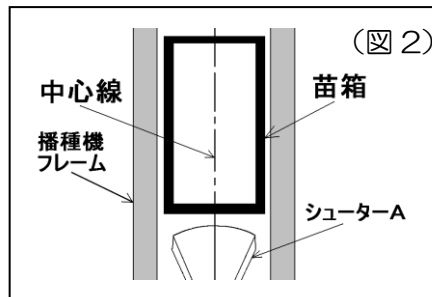
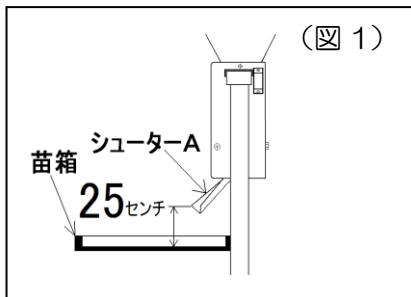

アプライプリンス粒剤6、10又はDr.オリゼプリンス粒剤10H(播種時処理用)をご使用の場合

ファーストオリゼプリンス粒剤6をご使用の場合

④ 最初は1キロ剤1袋だけで確認!

正確を期するために、最初は箱処理剤1袋(1キロ剤)だけホッパーに入れ、苗箱1箱当たり50グラムを苗箱20枚に正確に撒けるか確認してください。誤差は調整ツマミで微調整してください。

⑤ その他のチェック項目

1. 「パラット」の電源は必ず播種機の予備コンセントからとってください。予備コンセント以外から電源をとるとオートストッパーと連動しません。
2. 安全のため、アースは必ずとってください。(モーターの取扱説明書 参照)
3. 撒布した薬剤が苗箱の外に飛散ないように飛散防止板(マグネット付)を播種機のフレームに取り付けてください。(丸パイプフレームの播種機には取付できません)
4. ホッパーに8キロ以上の薬剤を入れないでください。転倒の危険性があります。
5. 「パラット」本体や薬剤には水がかからないように作業をしてください。
6. 使用後はダンボールケースに入れ、乾燥した場所に保管してください。

KS-30 パーツ表

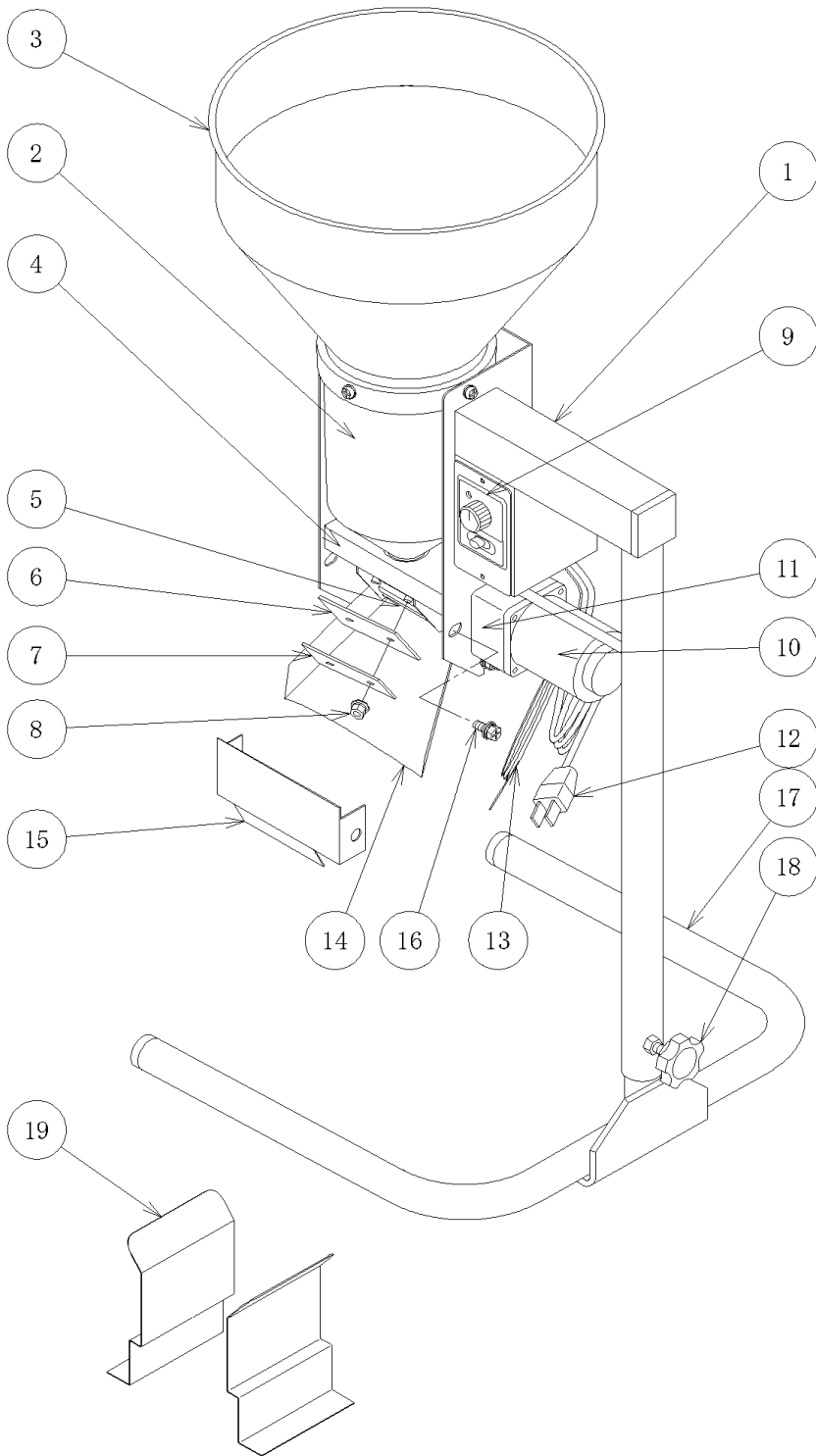

パーツ表

No	部品名	数
1	コテイカナグ	1
2	ホッパー	1
3	補助ホッパー	1
4	ロールホッパー	1
5	ロール	1
6	ゴム板	1
7	ゴム押え	1
8	M6フランジナット	2
9	コントローラー	1
10	モーター100V 6W	1
11	ギヤヘッド 1/50	1
12	モールドプラグ	1
13	アース線	1
14	シューターA	1
15	シューターB	1
16	M6×12SPW	2
17	キャク	1
18	ノブボルトM8×20	1
19	飛散防止板	2

仕様	
ホッパー容量	8キロ
モーター	100V 6W 1/50 スリッドコントロールモーター
付属品	飛散防止板×2

グラフ掲載銘柄 ※掲載がない銘柄は取扱説明書の作業手順で設定して下さい

アプライパディート粒剤	ブーンパディート箱粒剤
アプライフェルテラ粒剤	ブーンレパード箱粒剤
アプライプリンス粒剤10	フェルテラゼクサロン箱粒剤
アレスモンガレス箱粒剤	フェルテラ箱粒剤
アレス箱粒剤	プリンス粒剤
エバーゴルフオルテ箱粒剤	フルスロットル箱粒剤
エバーゴルプラス箱粒剤	ヨーバルUG箱粒剤
エバーゴルワイド箱粒剤	ヨーバルトップ箱粒剤
スクラム箱粒剤	ヨーバルパワーEV箱粒剤
スタウトアレス箱粒剤	ヨーバルプライムEV箱粒剤
スタウトアレスモンガレス箱粒剤	ヨーバル箱粒剤
スタウトダントツ箱粒剤	リディアNT箱粒剤
スタウトダントツ箱粒剤08（地域限定）	ルーチンアドスピノ箱粒剤
スタウトパディート箱粒剤	ルーチンアドマイヤー箱粒剤
ゼクサロンパディート箱粒剤	ルーチンエキスパート箱粒剤
ツインターボフェルテラ箱粒剤	ルーチンバリアード箱粒剤
ツインターボ箱粒剤08	ルーチンパンチ箱粒剤
ツインパディート箱粒剤	ルーチンブライト箱粒剤
ハコナイト粒剤	ワンリードSP箱粒剤
ファーストオリゼパディート粒剤	ワンリード箱粒剤08（地域限定）
ファーストオリゼフェルテラ粒剤	稲大将箱粒剤
ファーストオリゼプリンス粒剤6・10	稲名人箱粒剤
ファーストオリゼリディア粒剤	箱王子粒剤
ブーンアレス箱粒剤	防人箱粒剤
ブーンゼクテラ箱粒剤	

播種時用としての“法令登録されていない箱処理剤”は播種時に使用できません

スタウトダントツディアナ箱粒剤、箱いり娘粒剤、箱大臣粒剤、箱維新粒剤、箱将軍粒剤、ルーチンアドスピノGT箱粒剤、ルーチンコア箱粒剤、パダン箱粒剤、ダントツ箱粒剤/粒剤、Dr○○箱粒剤、ビルダー○○箱粒剤、ブイゲット○○箱粒剤、デジタル○○箱粒剤、など スタウトダントツディアナ箱粒剤、箱いり娘粒剤、箱大臣粒剤、箱維新粒剤、箱将軍粒剤、ルーチンアドスピノGT箱粒剤、ルーチンコア箱粒剤、パダン箱粒剤、ダントツ箱粒剤/粒剤、Dr○○箱粒剤、ビルダー○○箱粒剤、ブイゲット○○箱粒剤、デジタル○○箱粒剤、など

○△□箱粒剤 パレット(KS-25SP)繰出し表(例)

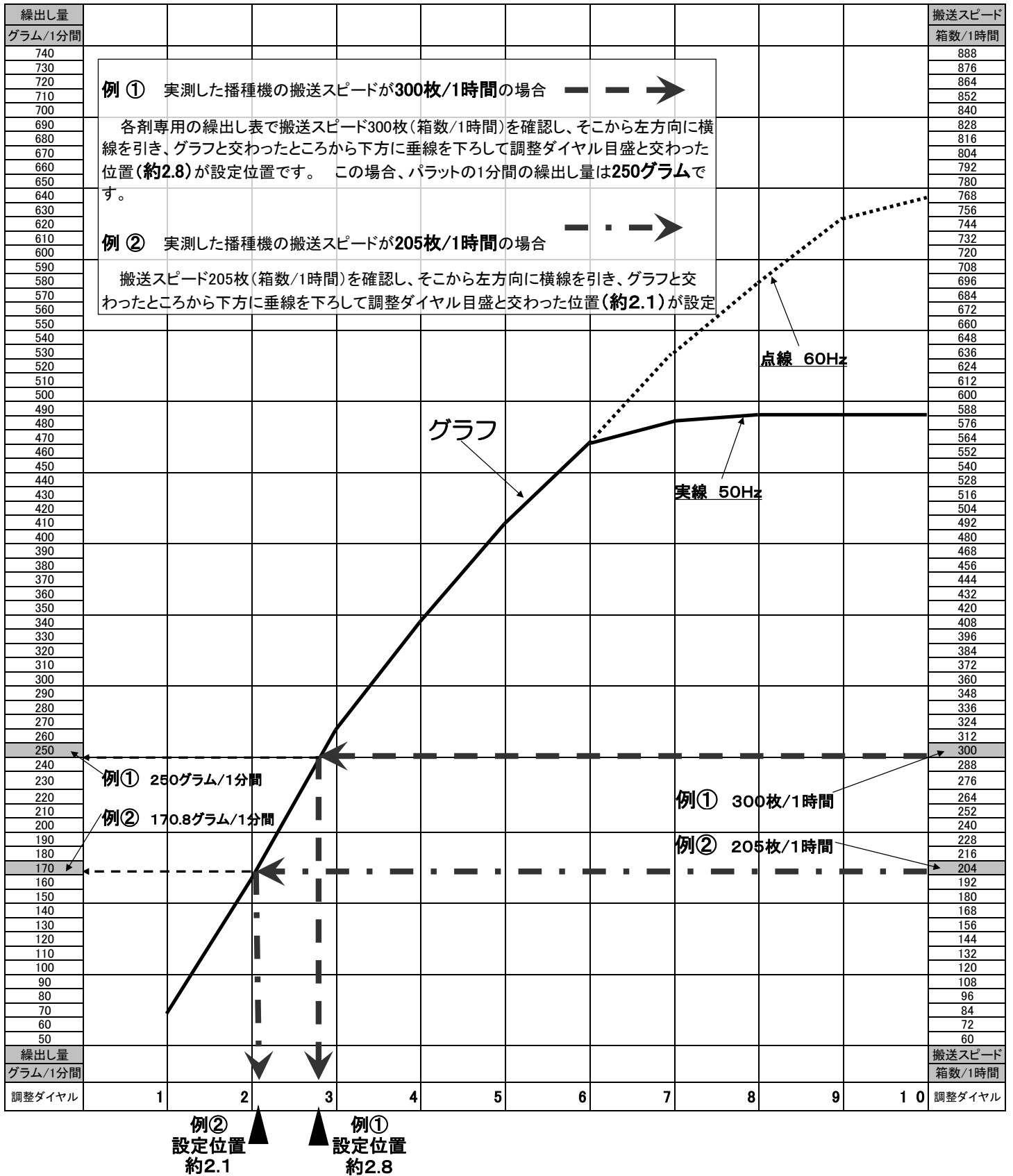

苗箱1箱あたりの散布量は**50**グラムです

KS-30 アドマイヤ-CR箱粒剤 繰出し目安表

※注意※ 苗箱1箱あたりの散布量は50グラムです

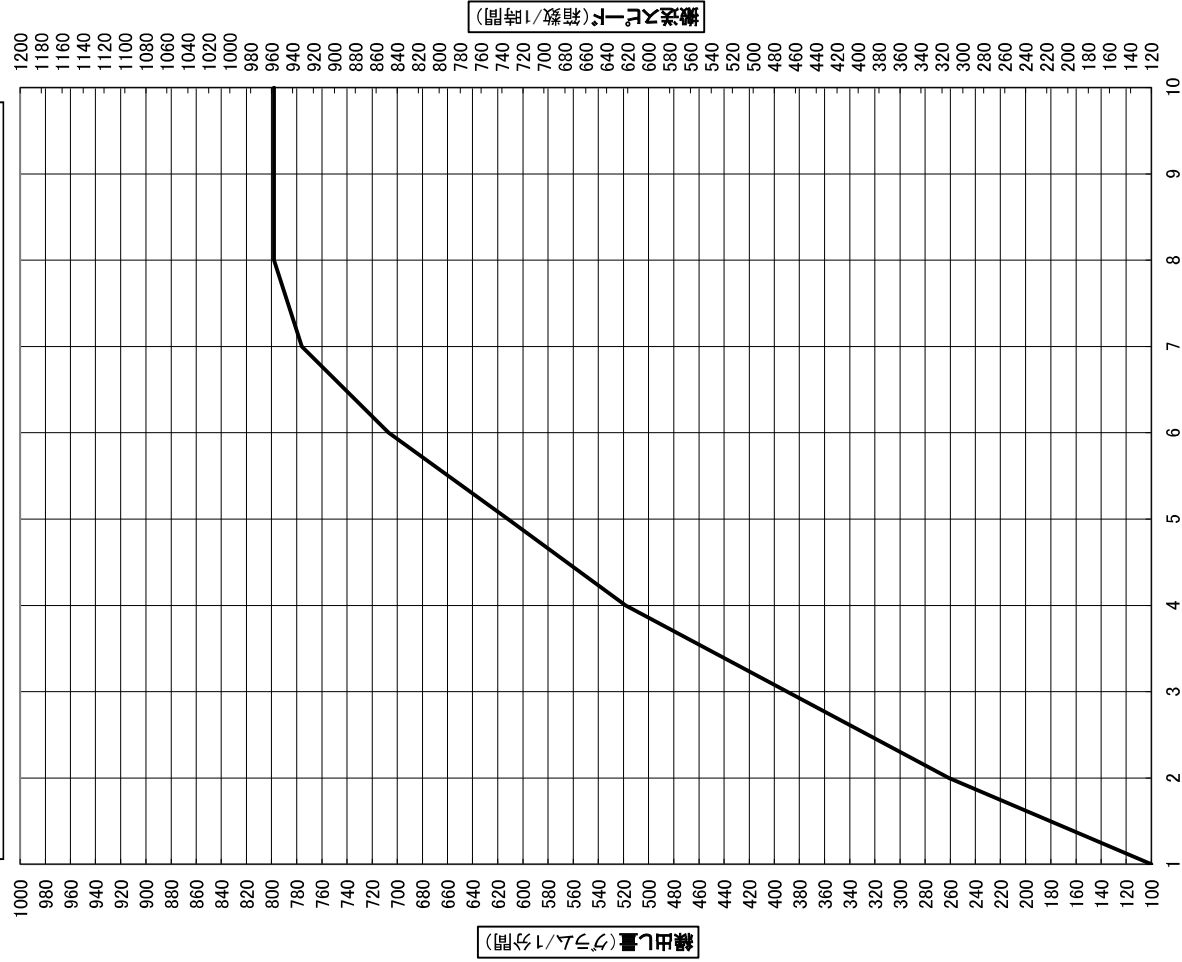

KS-30 アプライパディート粒剤 繰出し目安表

※注意※ 苗箱1箱あたりの散布量は50グラムです

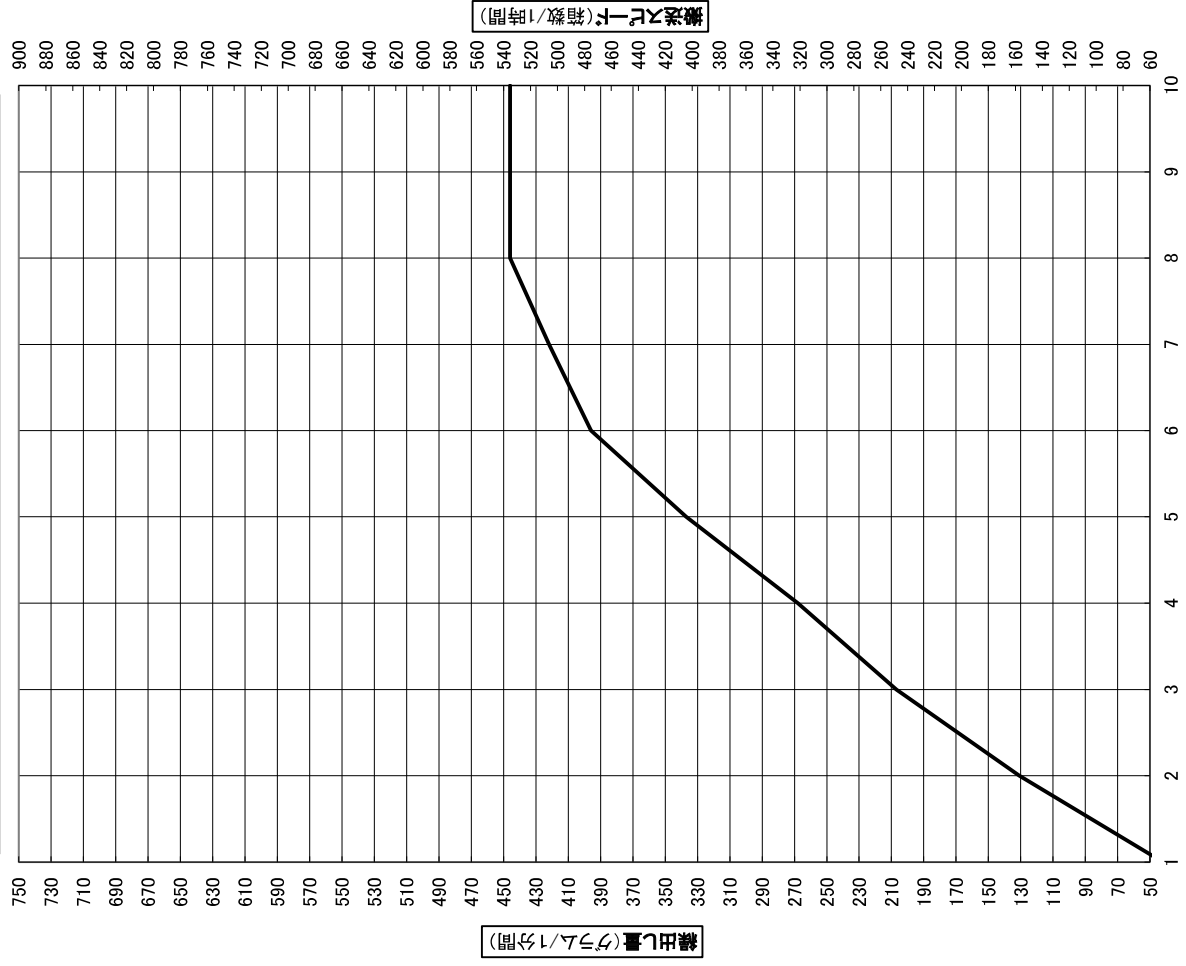

KS-30 アプライエーテル剤 繰出し目安表

※注意※ 苗箱1箱あたりの散布量は50グラムです

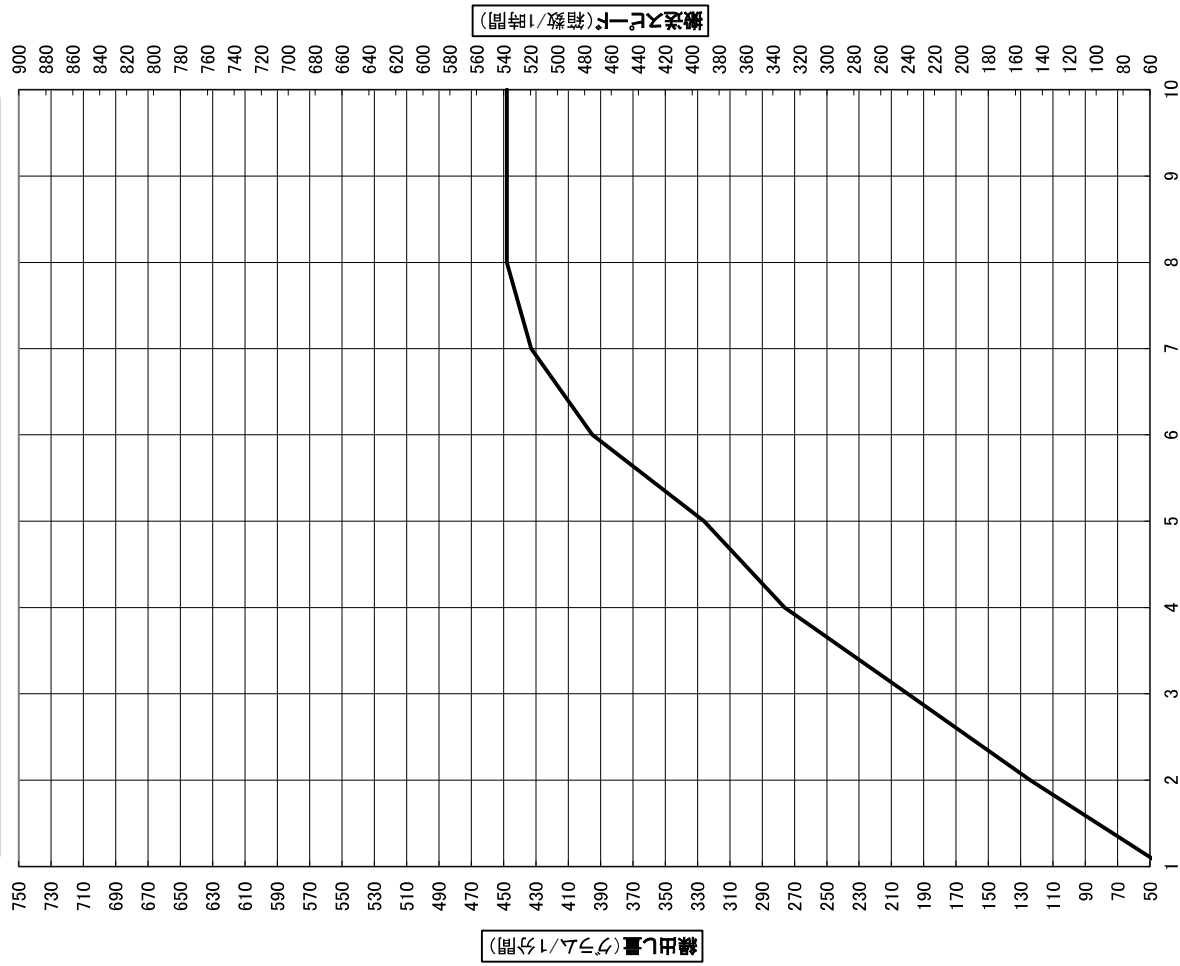

調整ダイヤル

KS-30 アプライプリンス剤10 繰出し目安表

※注意※ 苗箱1箱あたりの散布量は50グラムです

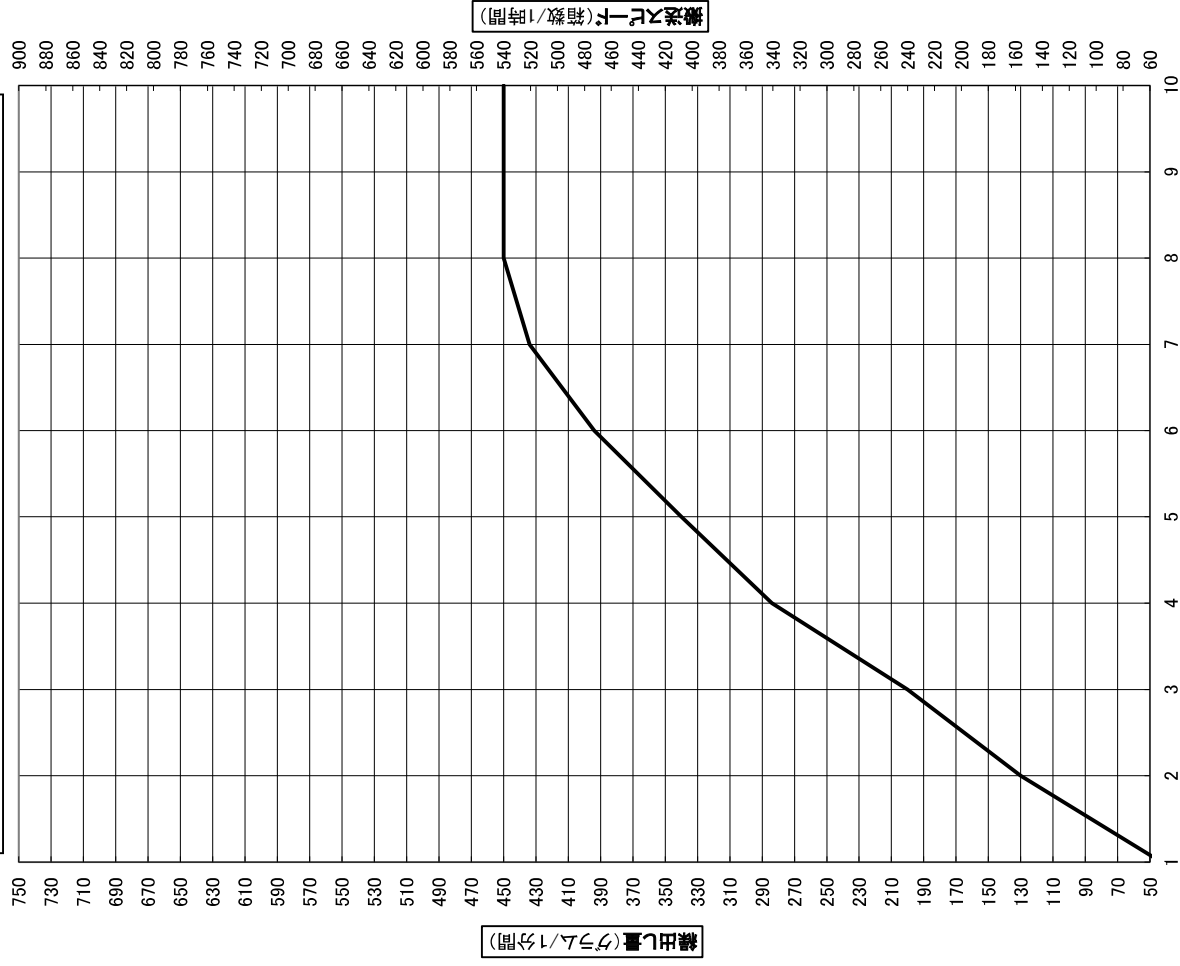

調整ダイヤル

KS-30 アレスモンガレス箱粒剤 繰出し目安表

※注意※ 苗箱1箱あたりの散布量は**50グラム**です

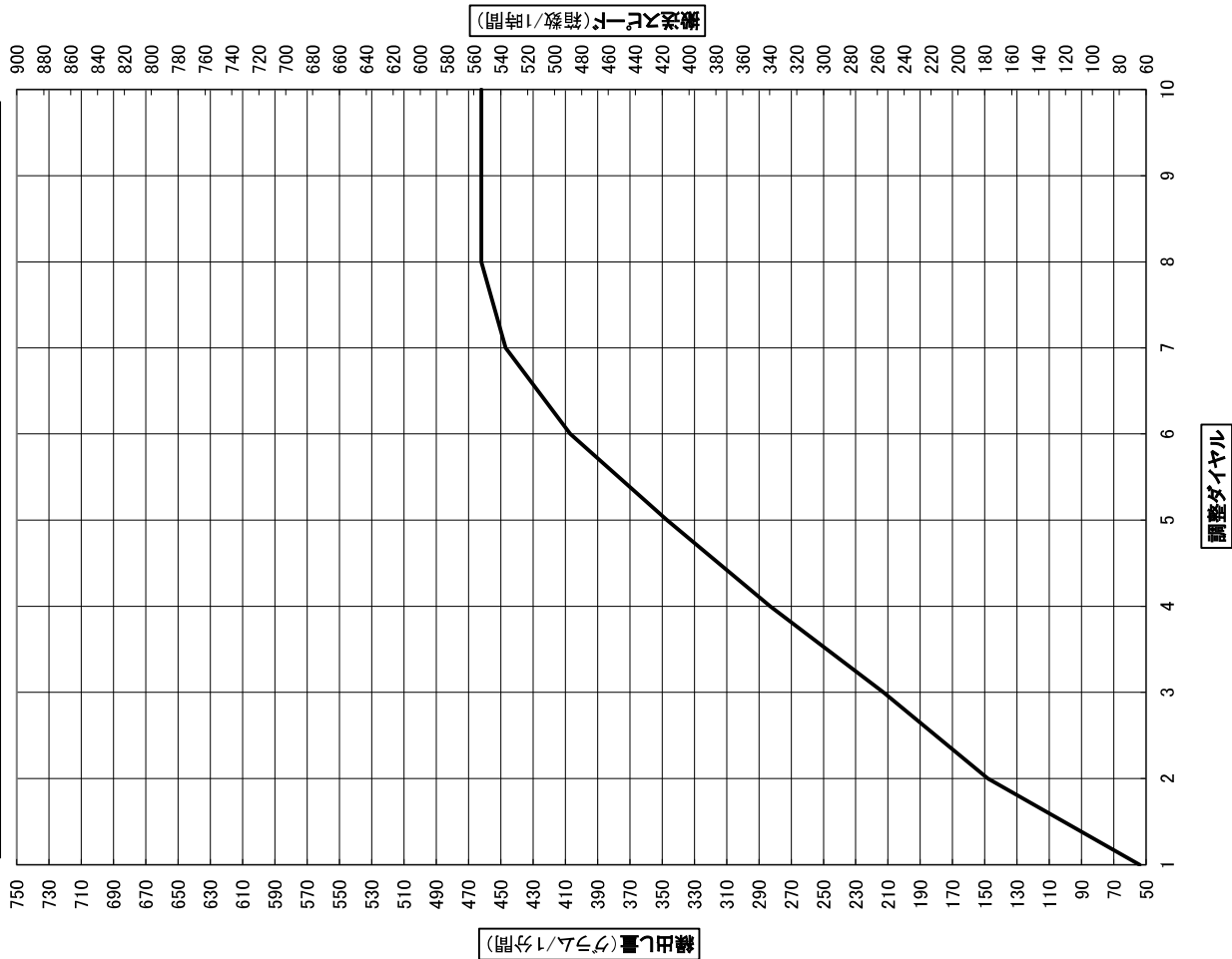

KS-30 アレス箱粒剤 繰出し目安表

※注意※ 苗箱1箱あたりの散布量は**50グラム**です

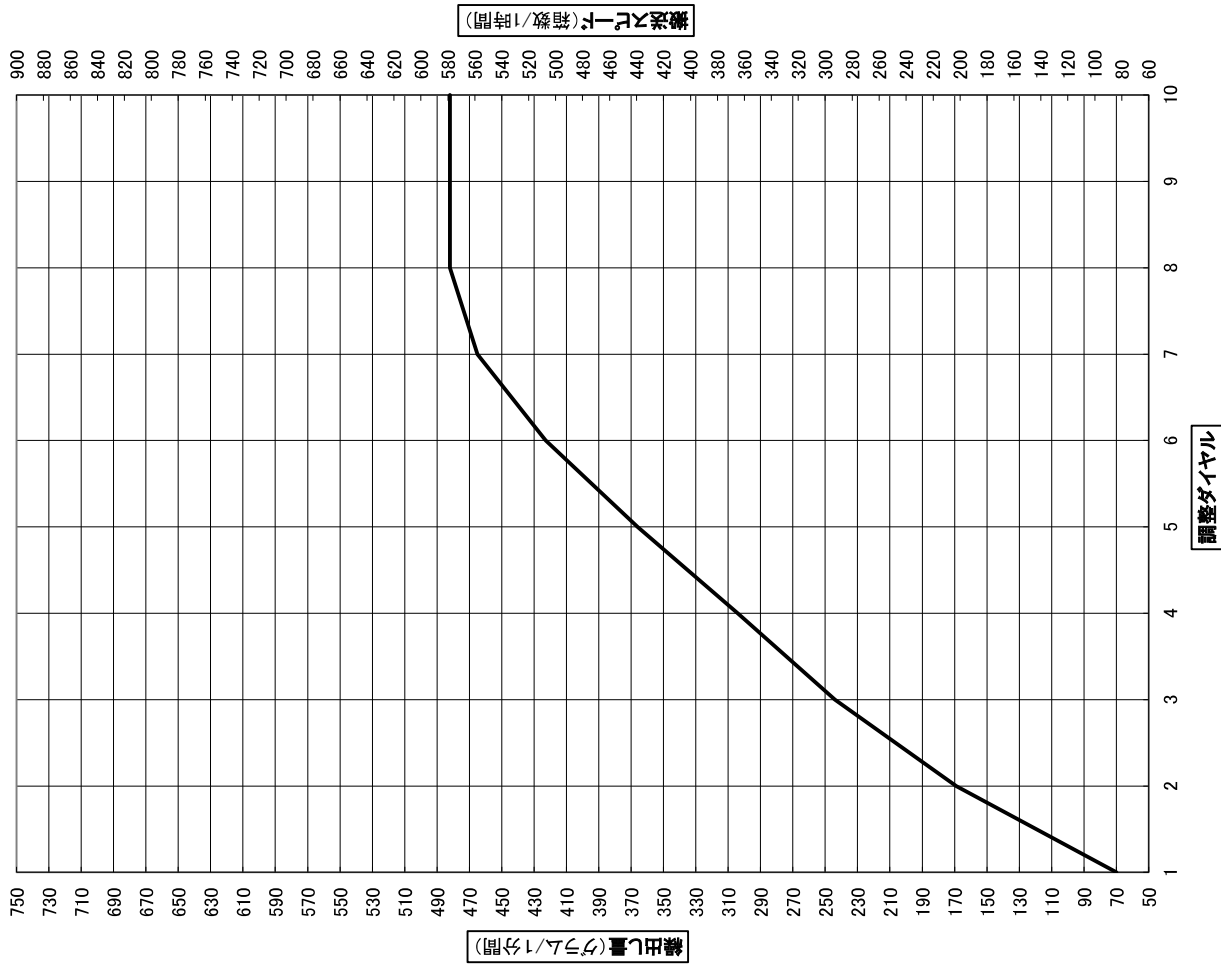

KS-30 エバーゴルフオル子箱粒剤 繰出し目安表

※注意※ 苗箱1箱あたりの散布量は**50グラム**です

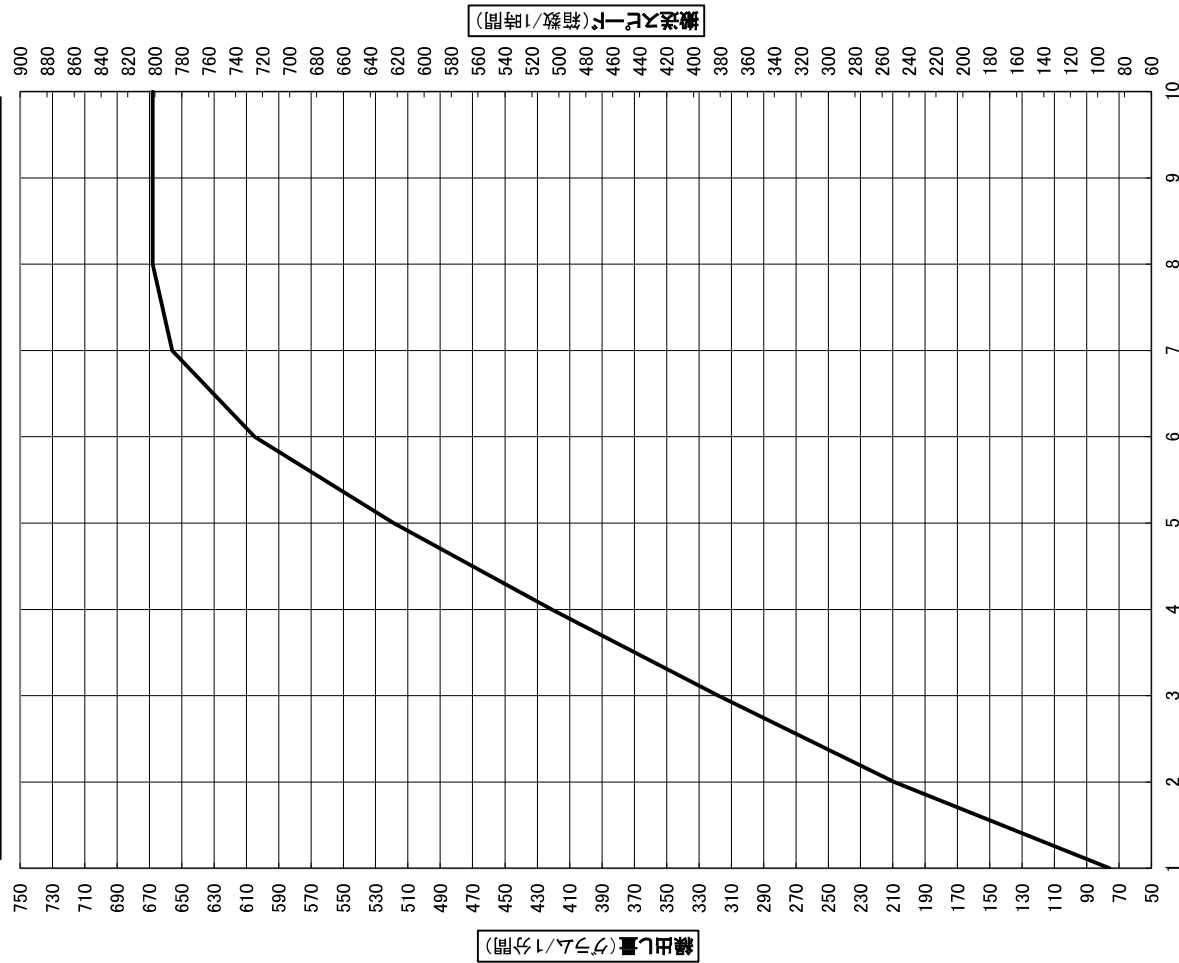

調整ダイヤル

KS-30 エバーゴルフラス箱粒剤 繰出し目安表

※注意※ 苗箱1箱あたりの散布量は**50グラム**です

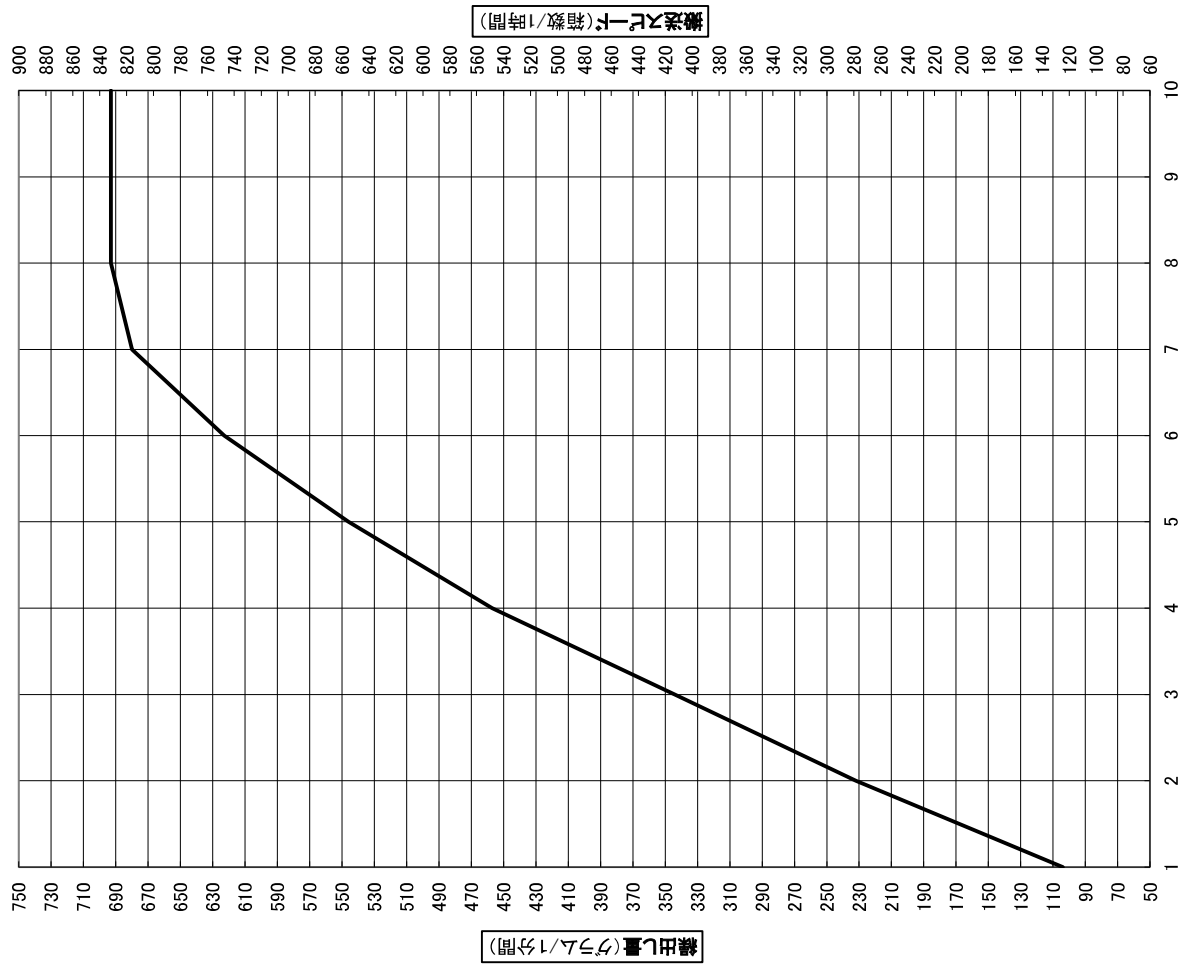

調整ダイヤル

KS-30 エバークロワイド箱粒剤 繰出し目安表

※注意※ 苗箱1箱あたりの散布量は50グラムです

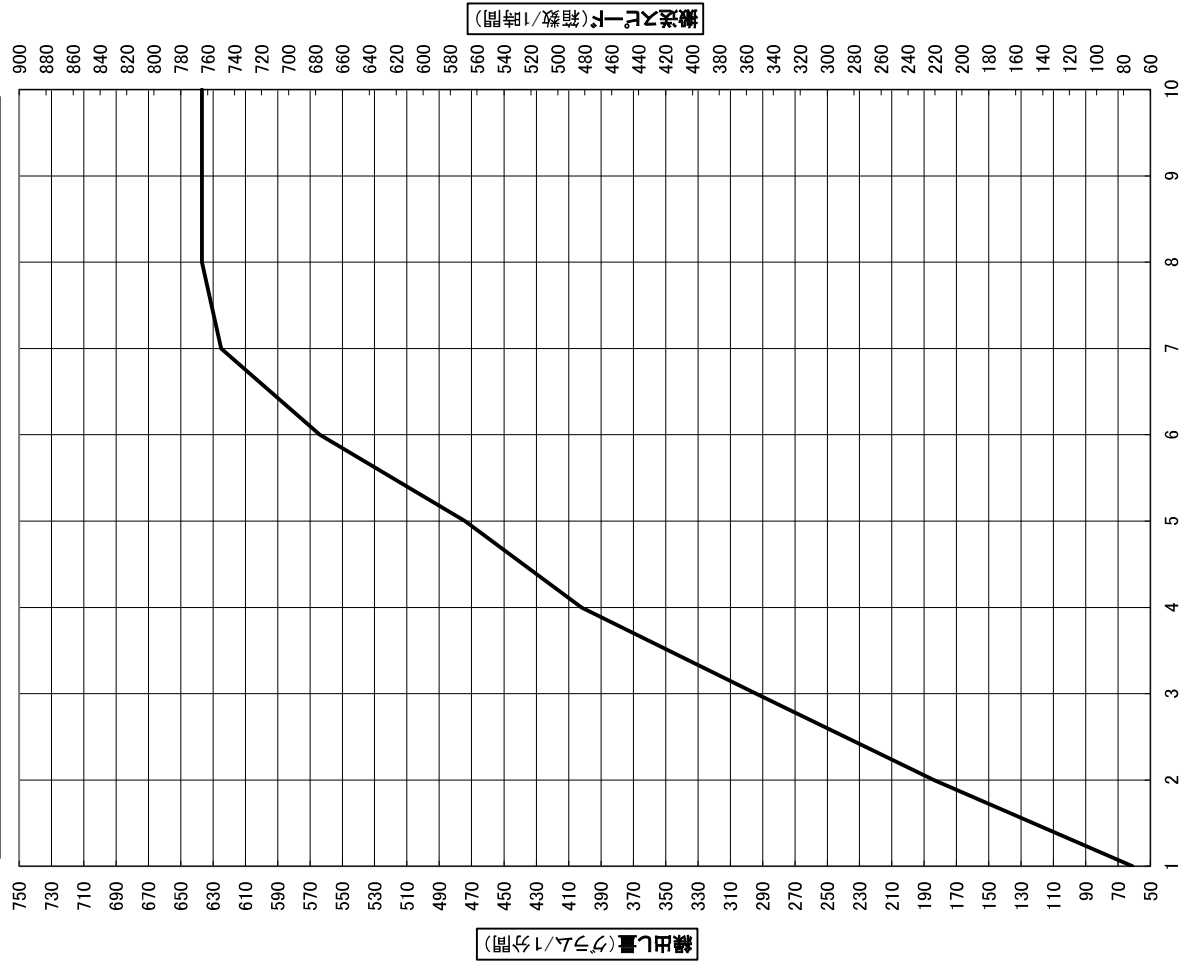

調整ダイヤル

KS-30 スクラム箱粒剤 繰出し目安表

※注意※ 苗箱1箱あたりの散布量は50グラムです

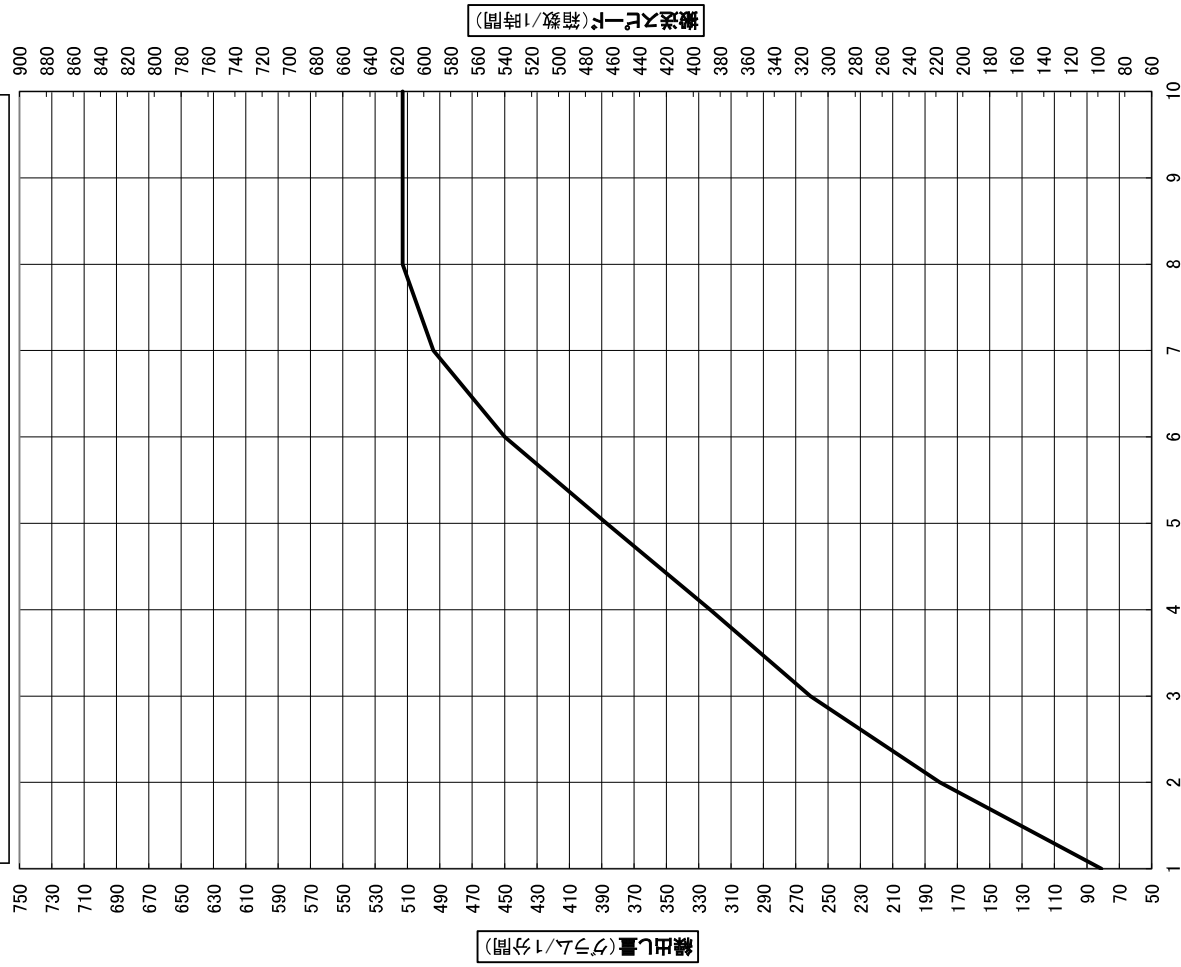

調整ダイヤル

KS-30 スタウトアトレスモンガレス箱粒剤 繰出し目安表

※注意※ 苗箱1箱あたりの散布量は50グラムです

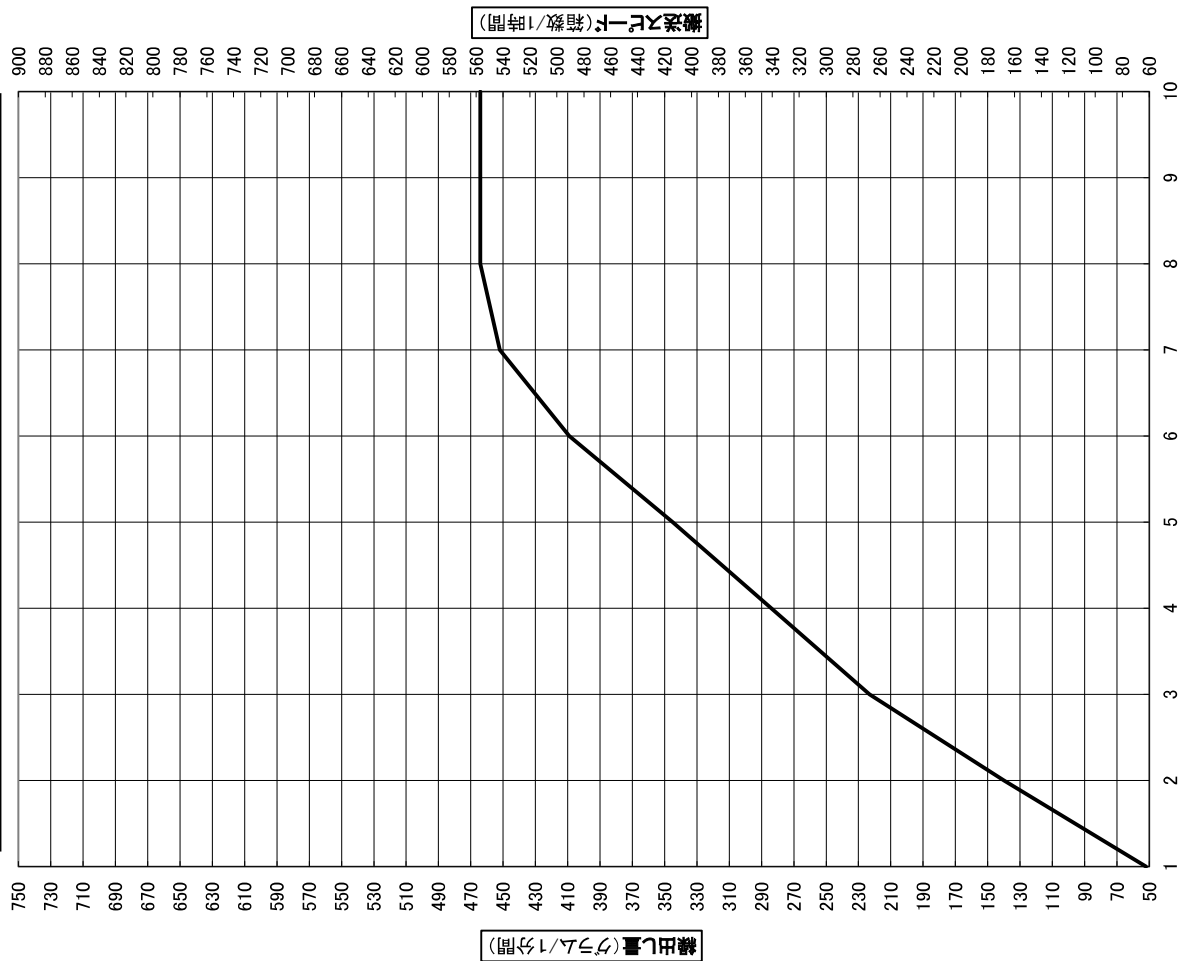

調整ダイヤル

KS-30 スタウトアトレス箱粒剤 繰出し目安表

※注意※ 苗箱1箱あたりの散布量は50グラムです

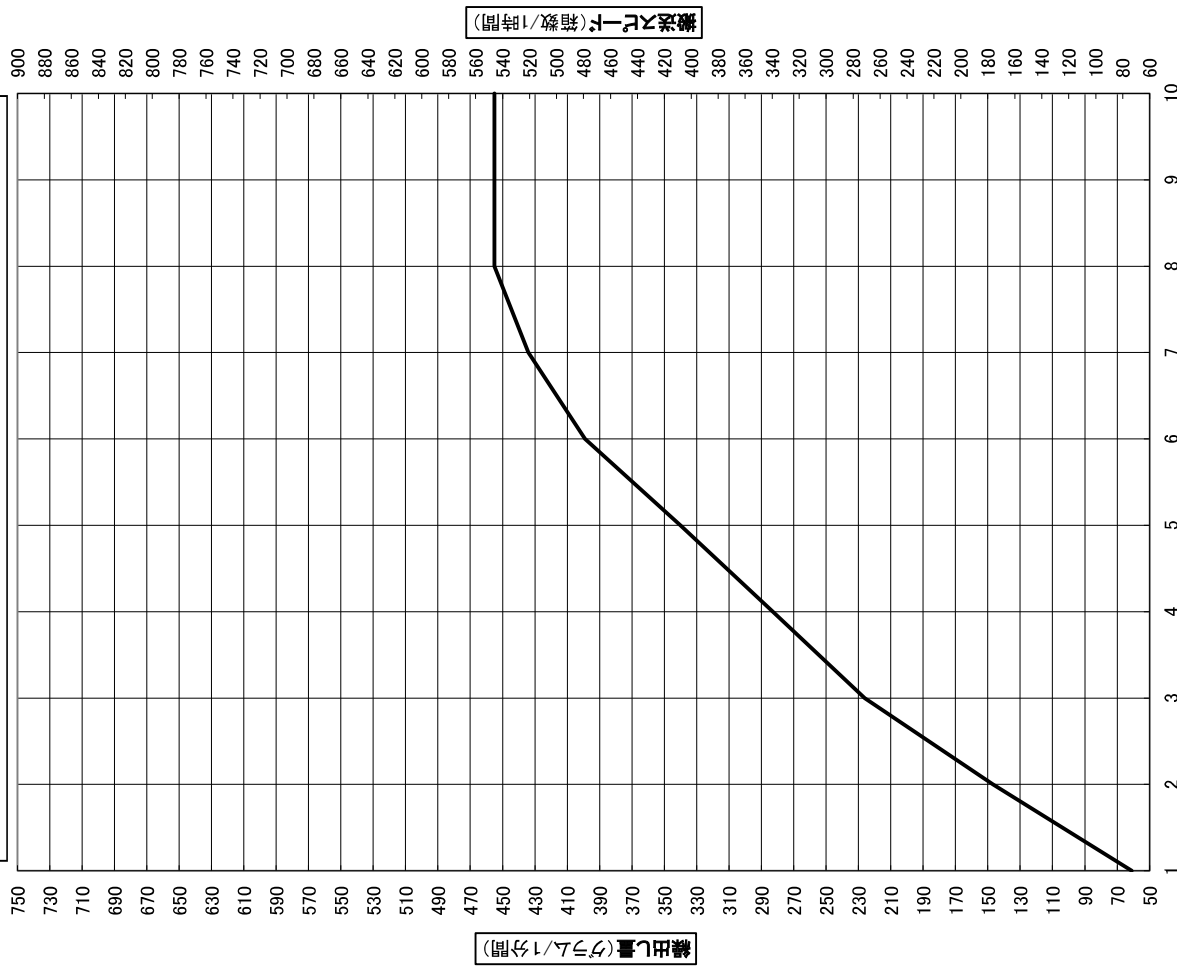

調整ダイヤル

KS-30 スタウトダントツ箱粒剤 繰出し目安表

※注意※ 苗箱1箱あたりの散布量は50グラムです

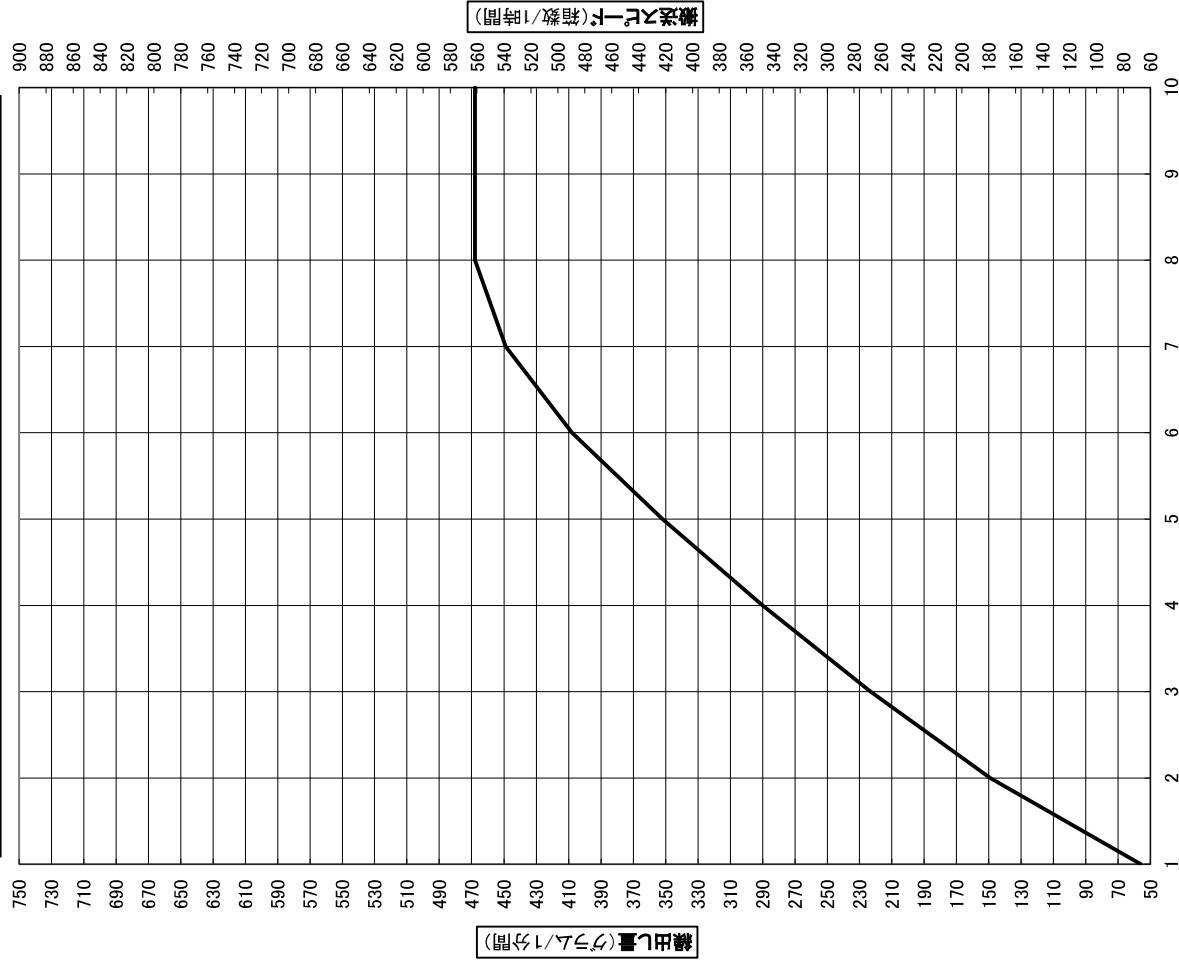

調整ダイヤル

KS-30 スタウトダントツ箱粒剤08 繰出し目安表

※注意※ 苗箱1箱あたりの散布量は50グラムです

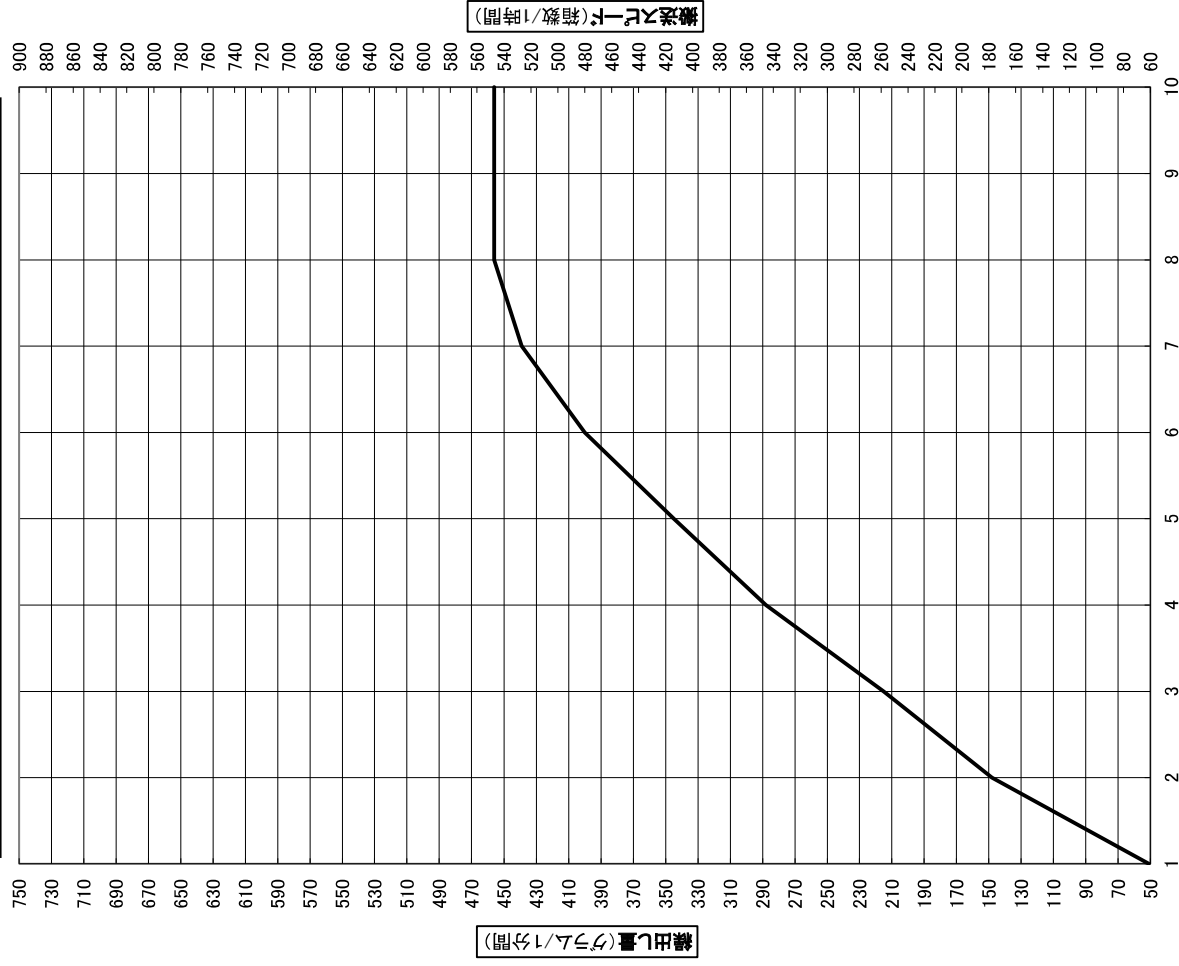

調整ダイヤル

KS-30 スタウトパデイト箱粒剤 繰出し目安表

※注意※ 苗箱1箱あたりの散布量は**50グラム**です

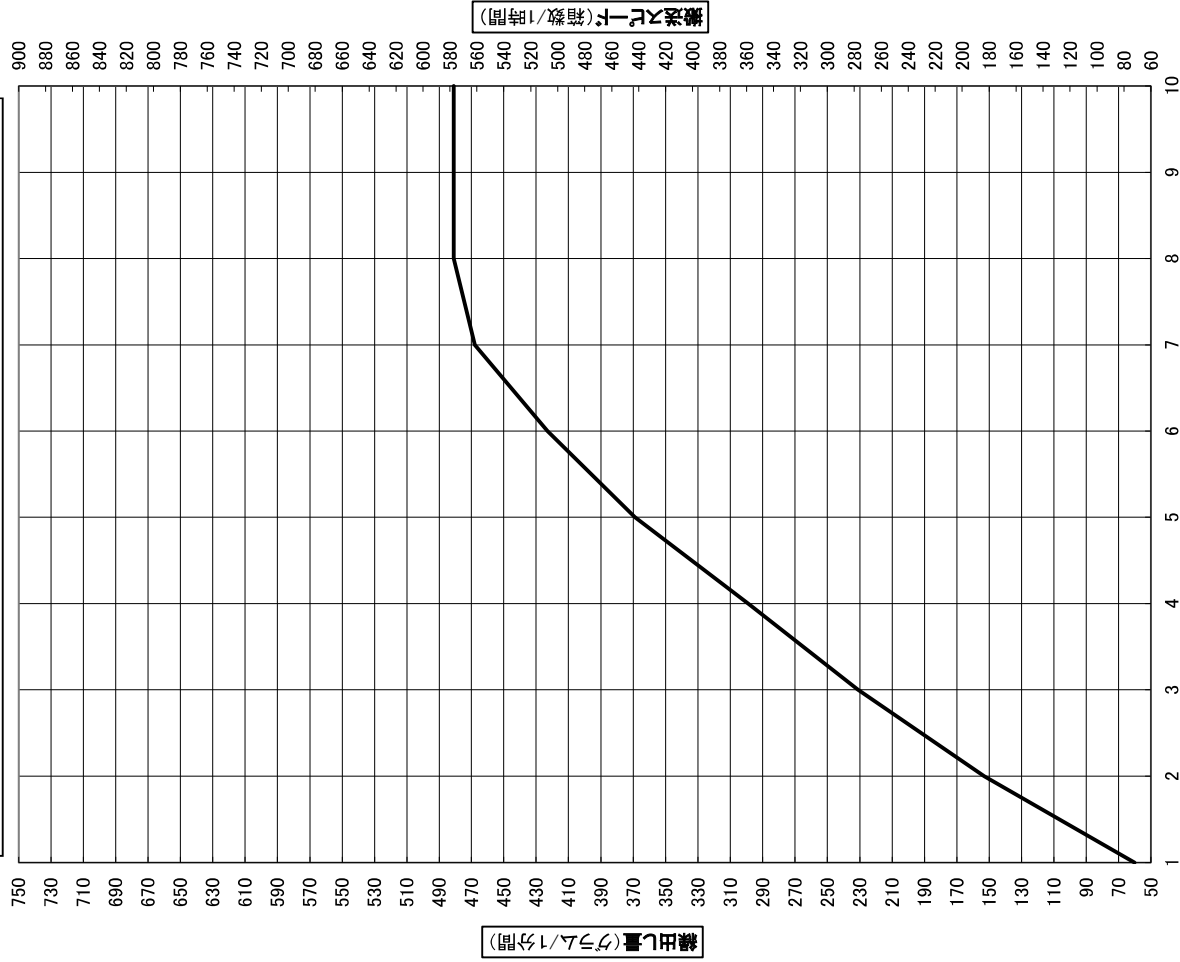

繰出し量(グラム/10分間)

繰送スピード(箱数/1時間)

調整ダイヤル

KS-30 ゼクサロンパデイト箱粒剤 繰出し目安表

※注意※ 苗箱1箱あたりの散布量は**50グラム**です

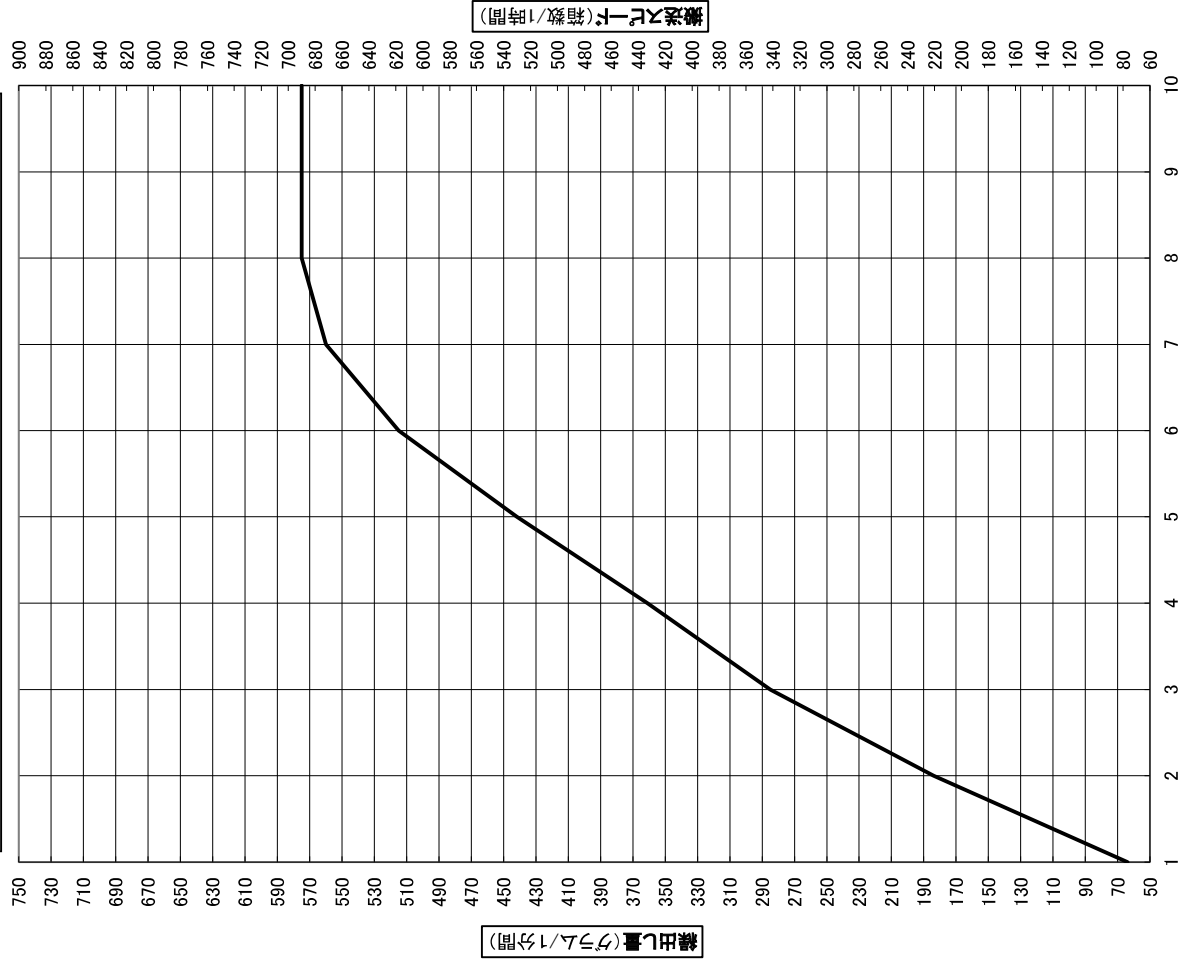

繰出し量(グラム/10分間)

繰送スピード(箱数/1時間)

調整ダイヤル

KS-30 ツインターボフェルテラ箱粒剤 繰出し目安表

※注意※ 苗箱1箱あたりの散布量は50グラムです

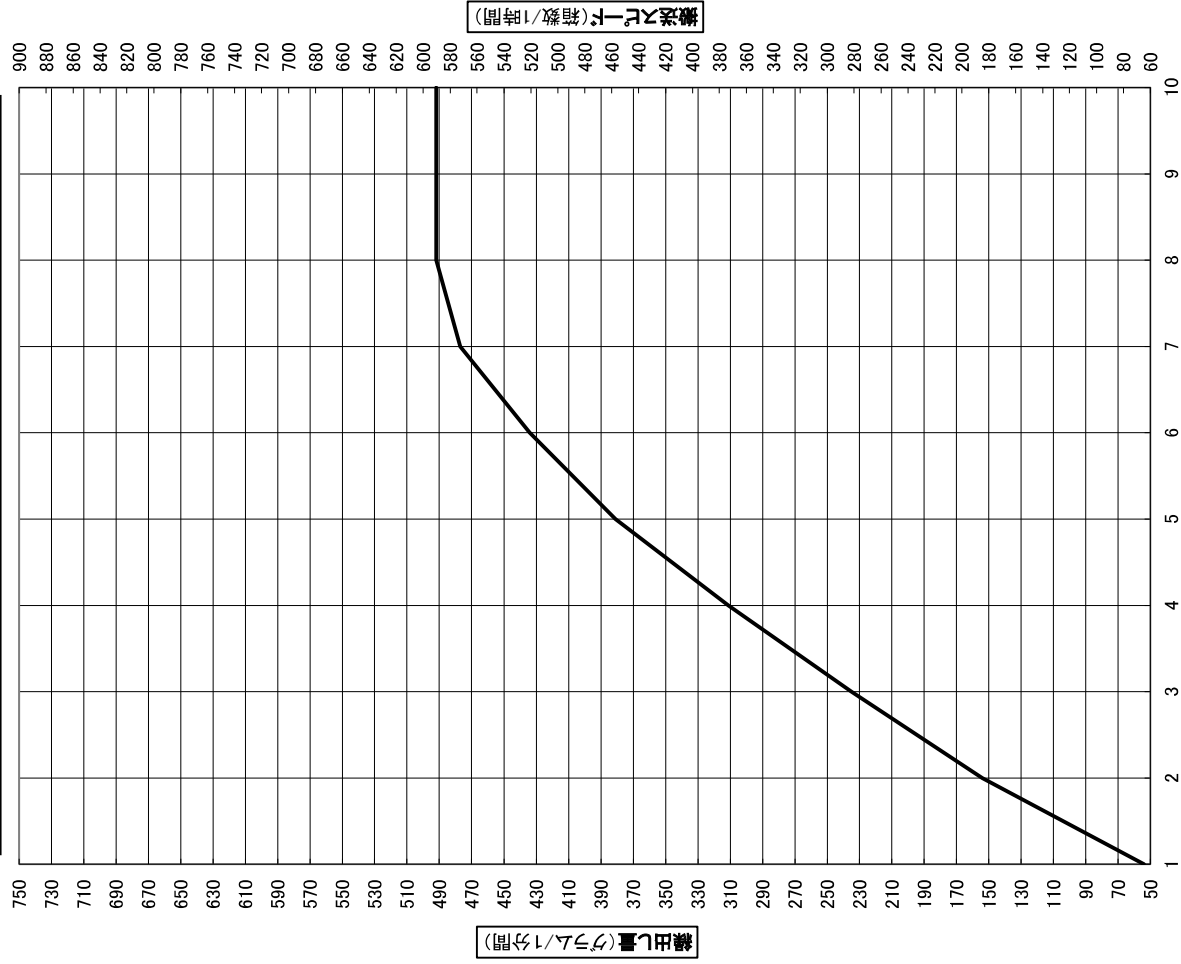

調整ダイヤル

KS-30 ツインターボ箱粒剤08 繰出し目安表

※注意※ 苗箱1箱あたりの散布量は50グラムです

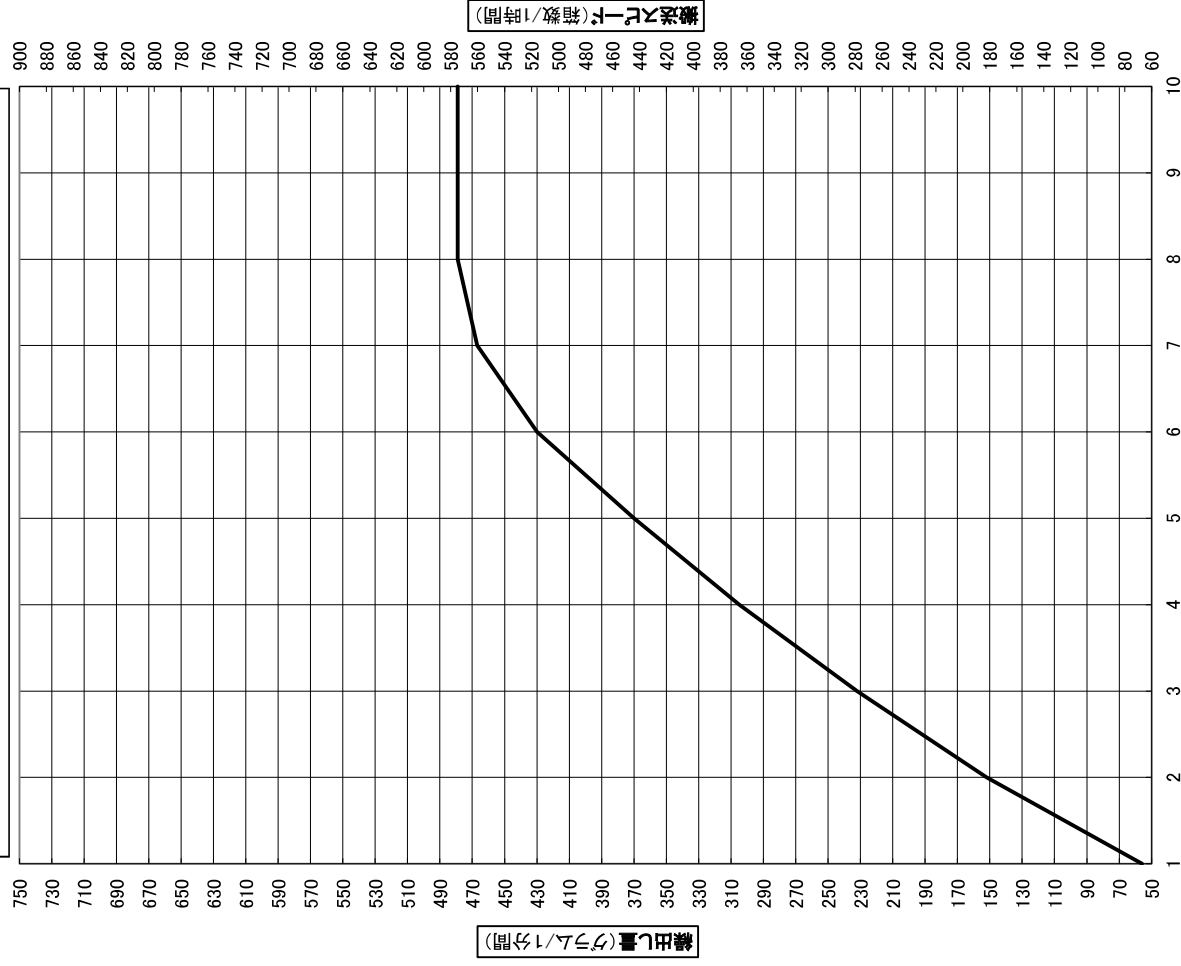

調整ダイヤル

KS-30 ツインパダイト箱粒剤 繰出し目安表

※注意※ 苗箱1箱あたりの散布量は50グラムです

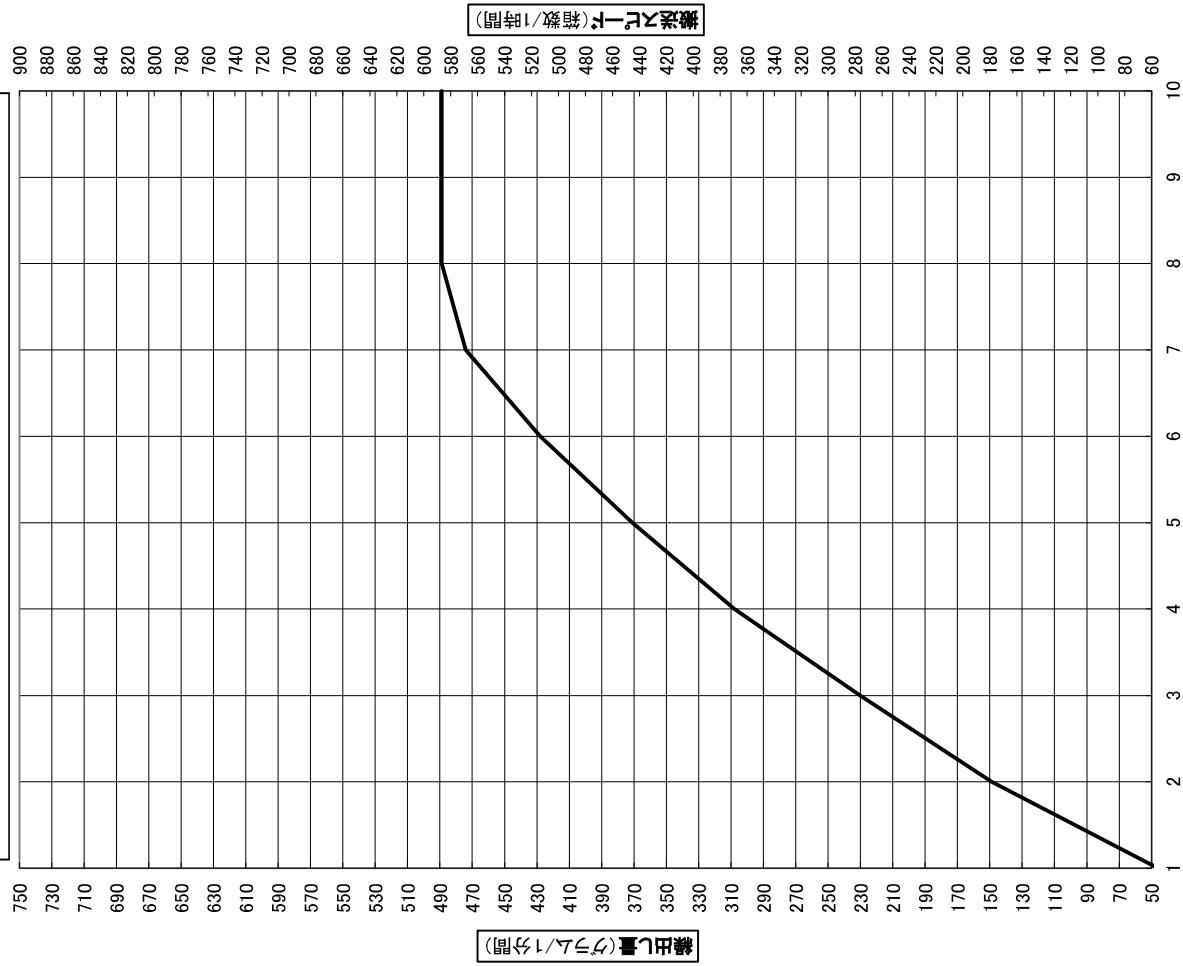

繰出し量(グラム/1分間)

繰送スピード(箱数/1時間)

調整ダイヤル

KS-30 ハコナイト粒剤 繰出し目安表

※注意※ 苗箱1箱あたりの散布量は50グラムです

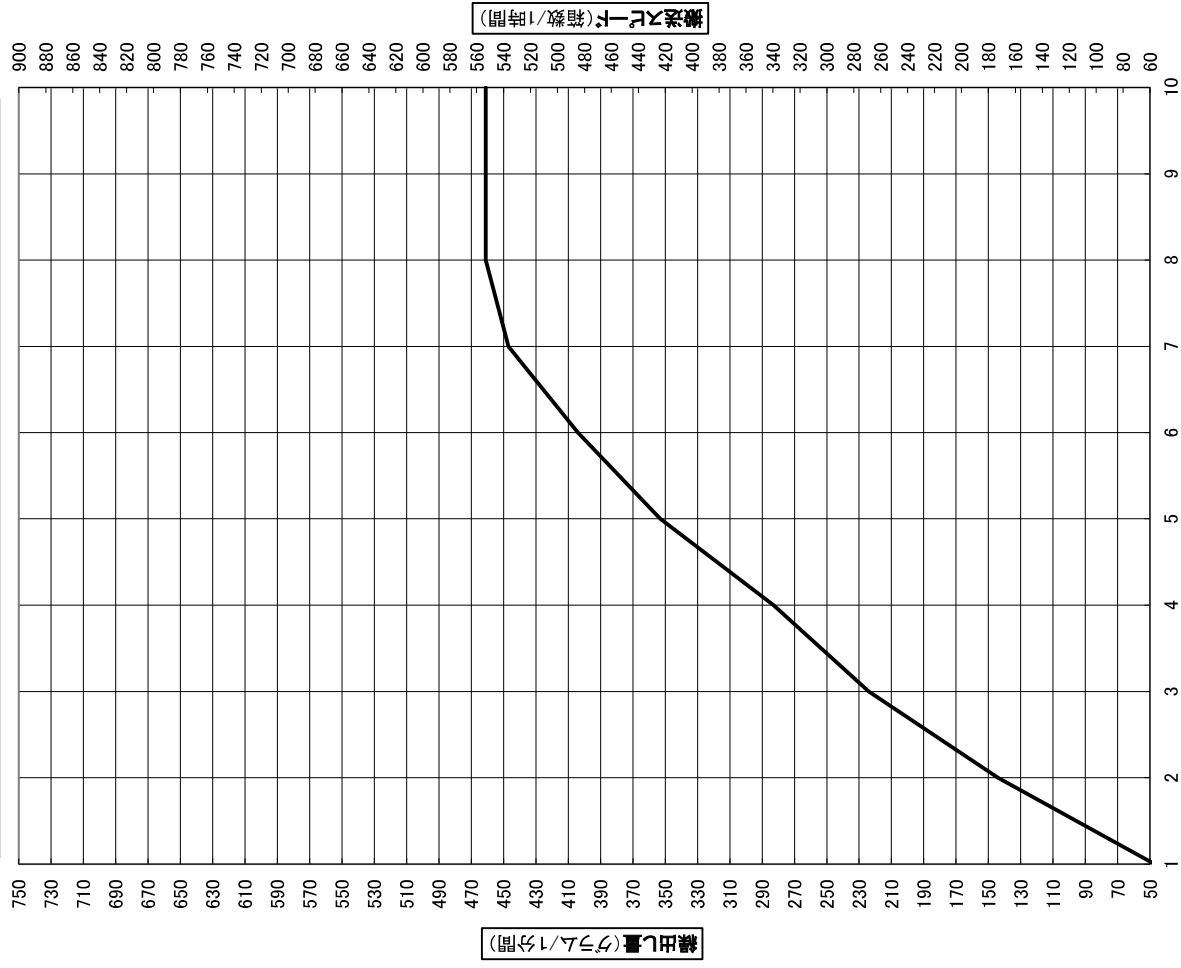

繰出し量(グラム/1分間)

繰送スピード(箱数/1時間)

調整ダイヤル

KS-30 ファーストオリゼパディート粒剤 繰出し目安表

※注意※ 苗箱1箱あたりの散布量は50グラムです

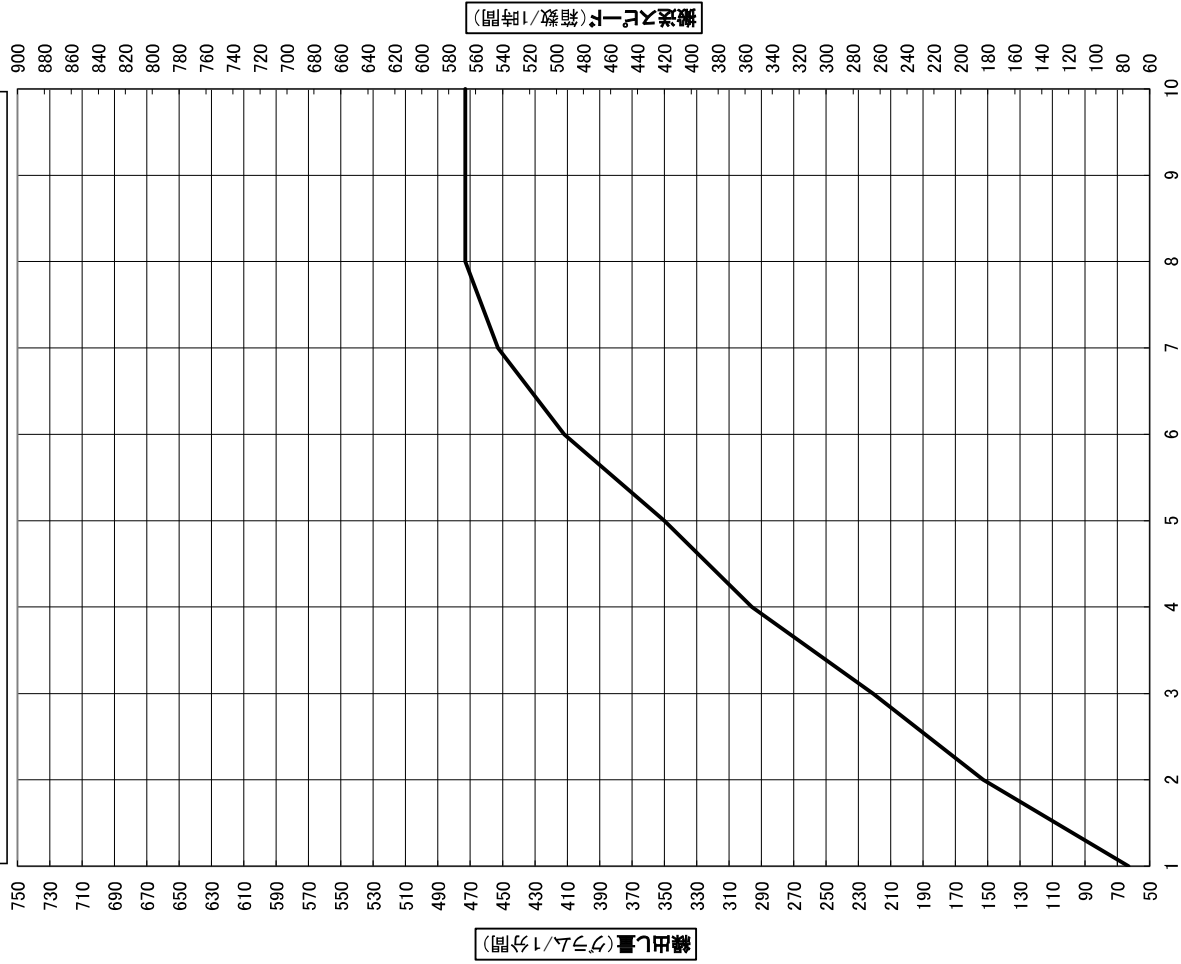

調整ダイヤル

KS-30 ファーストオリゼフェルテラ粒剤 繰出し目安表

※注意※ 苗箱1箱あたりの散布量は50グラムです

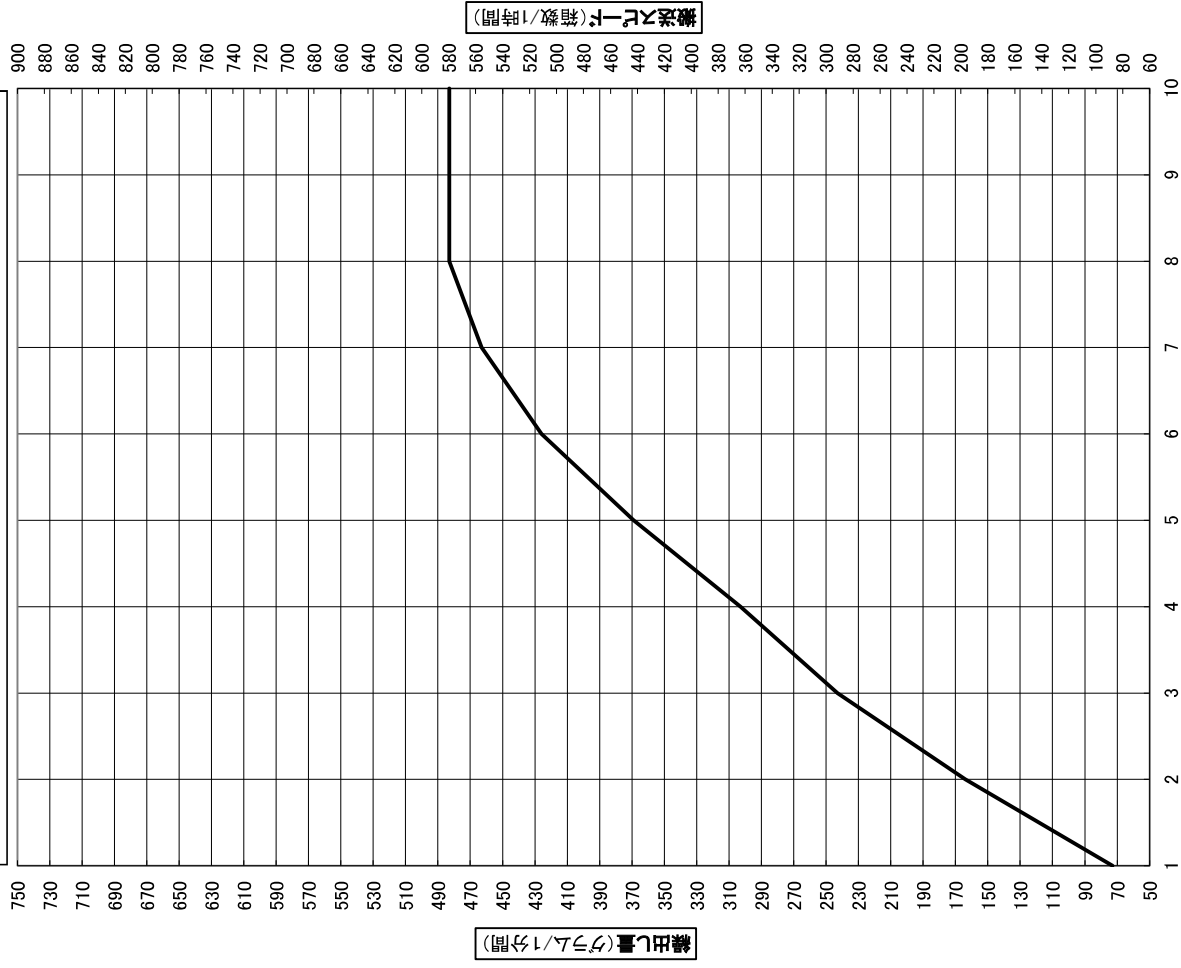

調整ダイヤル

KS-30 ファーストオリゼリゲン粒剤 繰出し目安表

※注意※ 苗箱1箱あたりの散布量は50グラムです

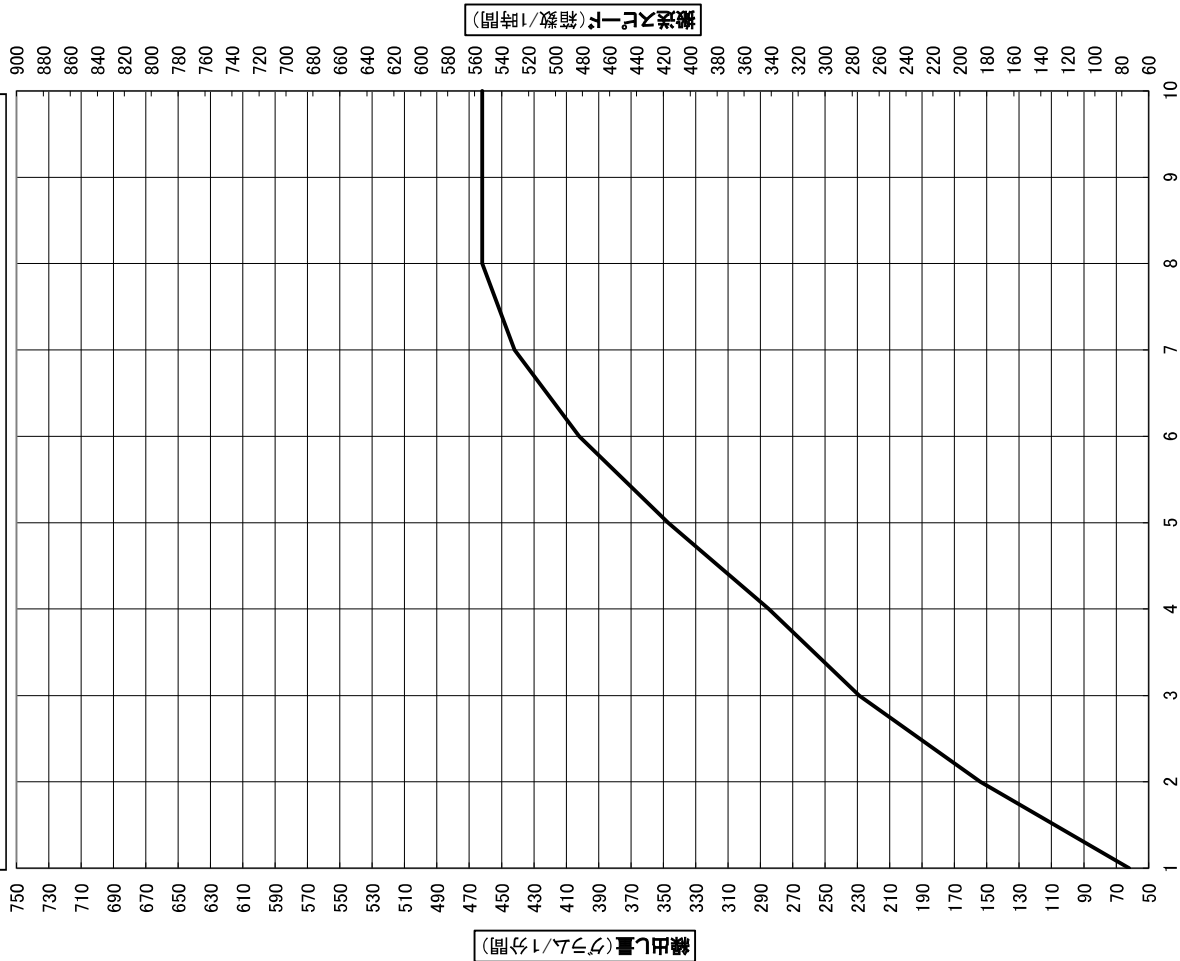

繰出し量(グラム/10分間)

繰込みスピード(箱数/1時間)

調整ダイヤル

KS-30 ブーンアレス箱粒剤 繰出し目安表

※注意※ 苗箱1箱あたりの散布量は50グラムです

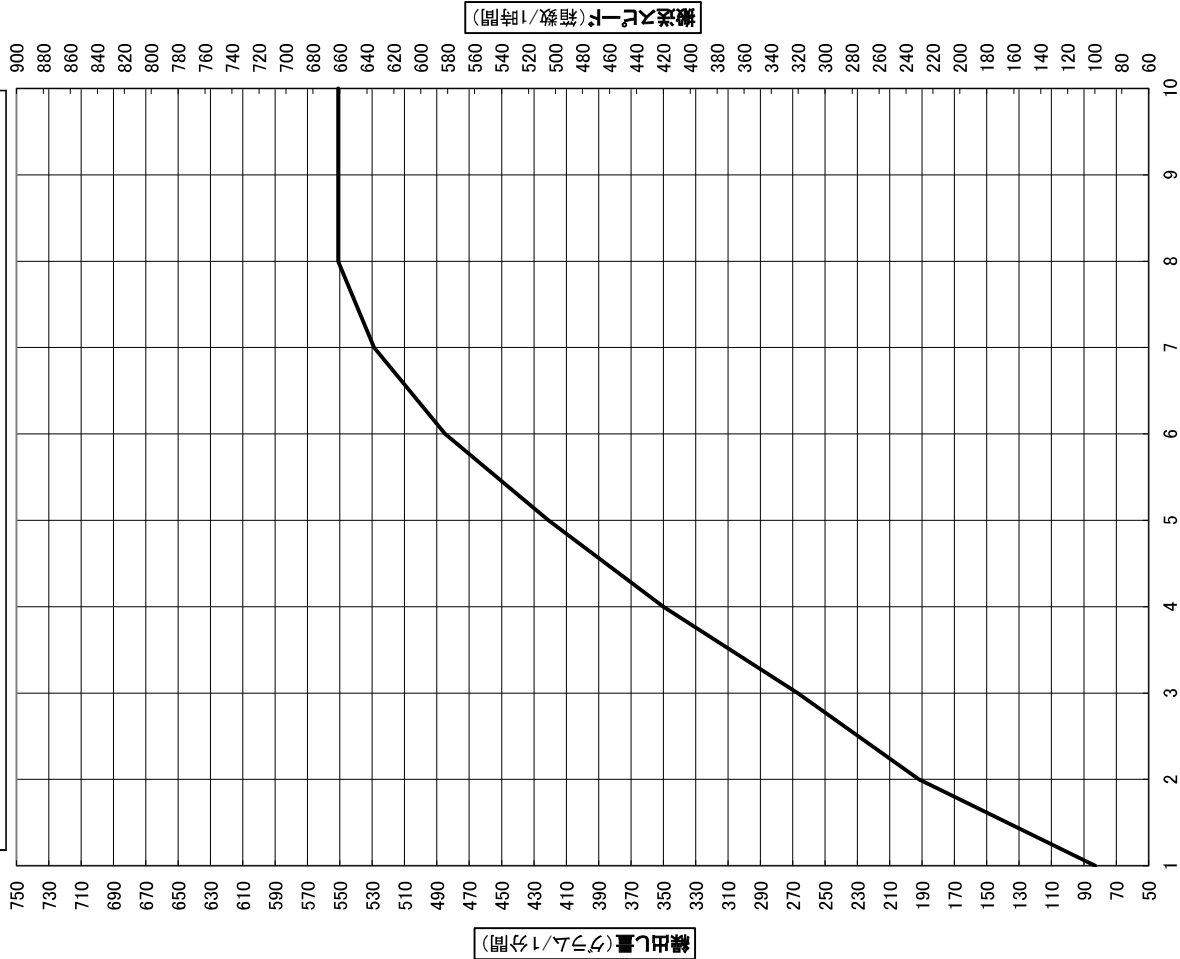

繰出し量(グラム/10分間)

繰込みスピード(箱数/1時間)

調整ダイヤル

KS-30 ブーンゼクテラ箱粒剤 繰出し目安表

※注意※ 苗箱1箱あたりの散布量は50グラムです

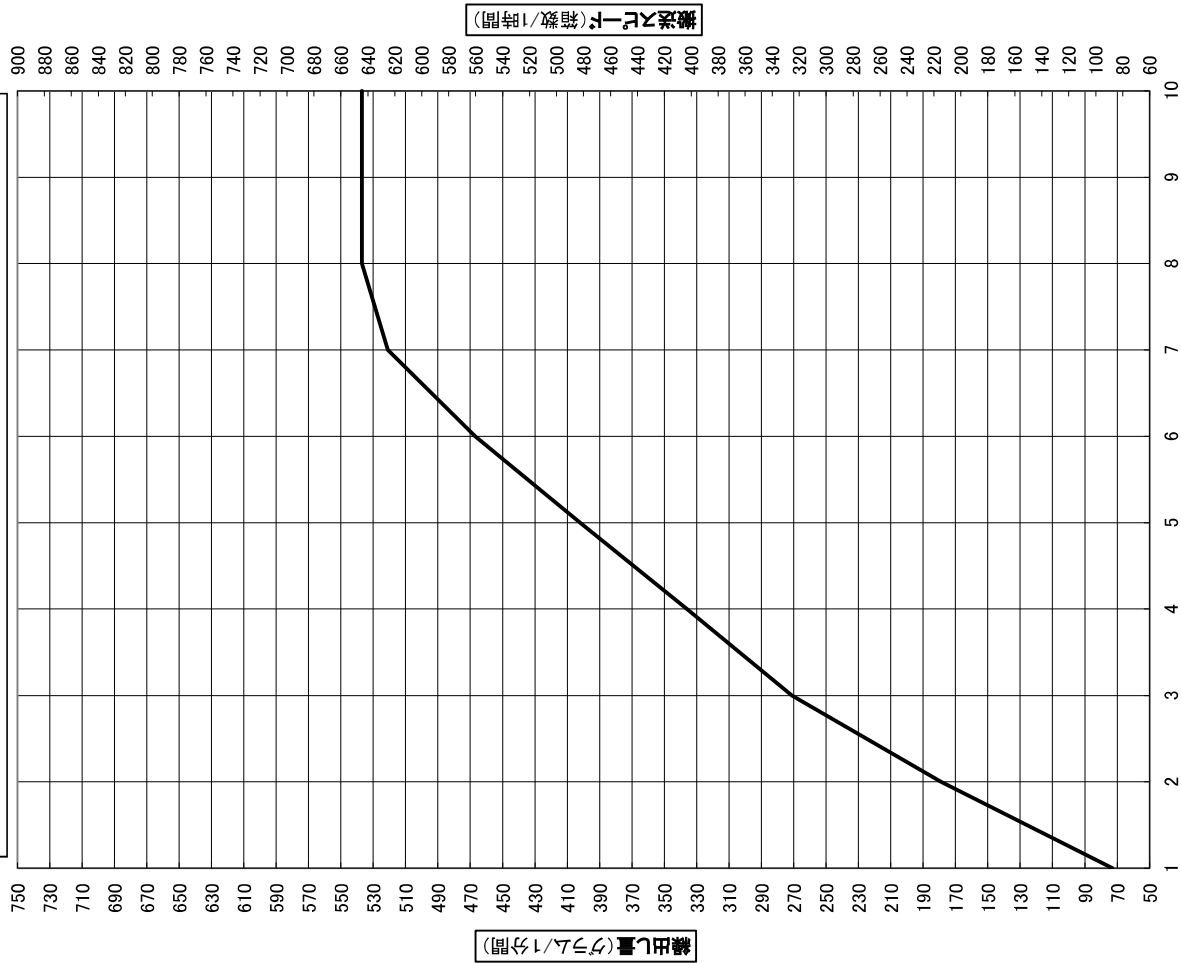

繰出し量(グラム/1分間)

繰送スピード(箱数/1時間)

調整ダイヤル

KS-30 ブーンパディート箱粒剤 繰出し目安表

※注意※ 苗箱1箱あたりの散布量は50グラムです

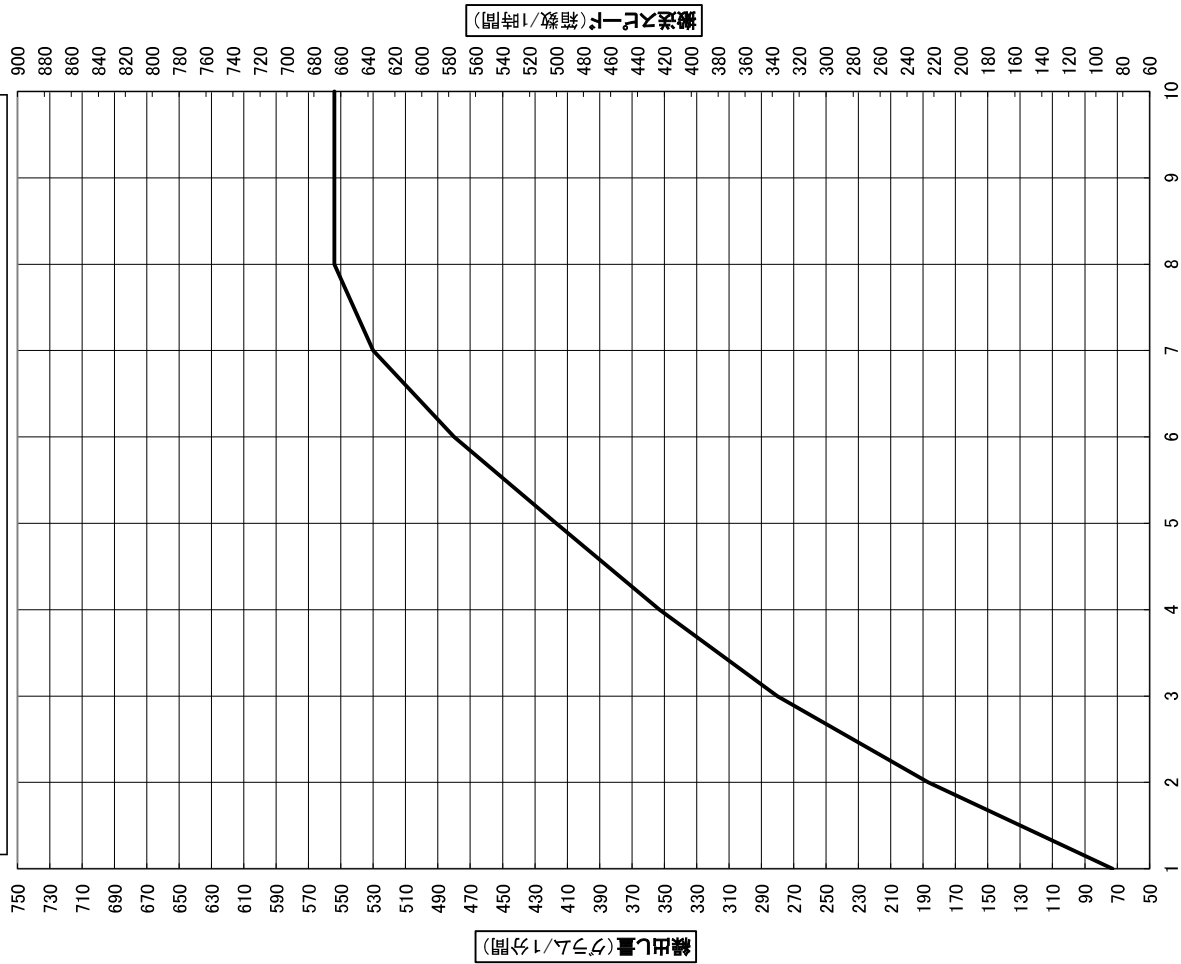

繰出し量(グラム/1分間)

繰送スピード(箱数/1時間)

調整ダイヤル

KS-30 ブーンレパード箱粒剤 繰出し目安表

※注意※ 苗箱1箱あたりの散布量は50グラムです

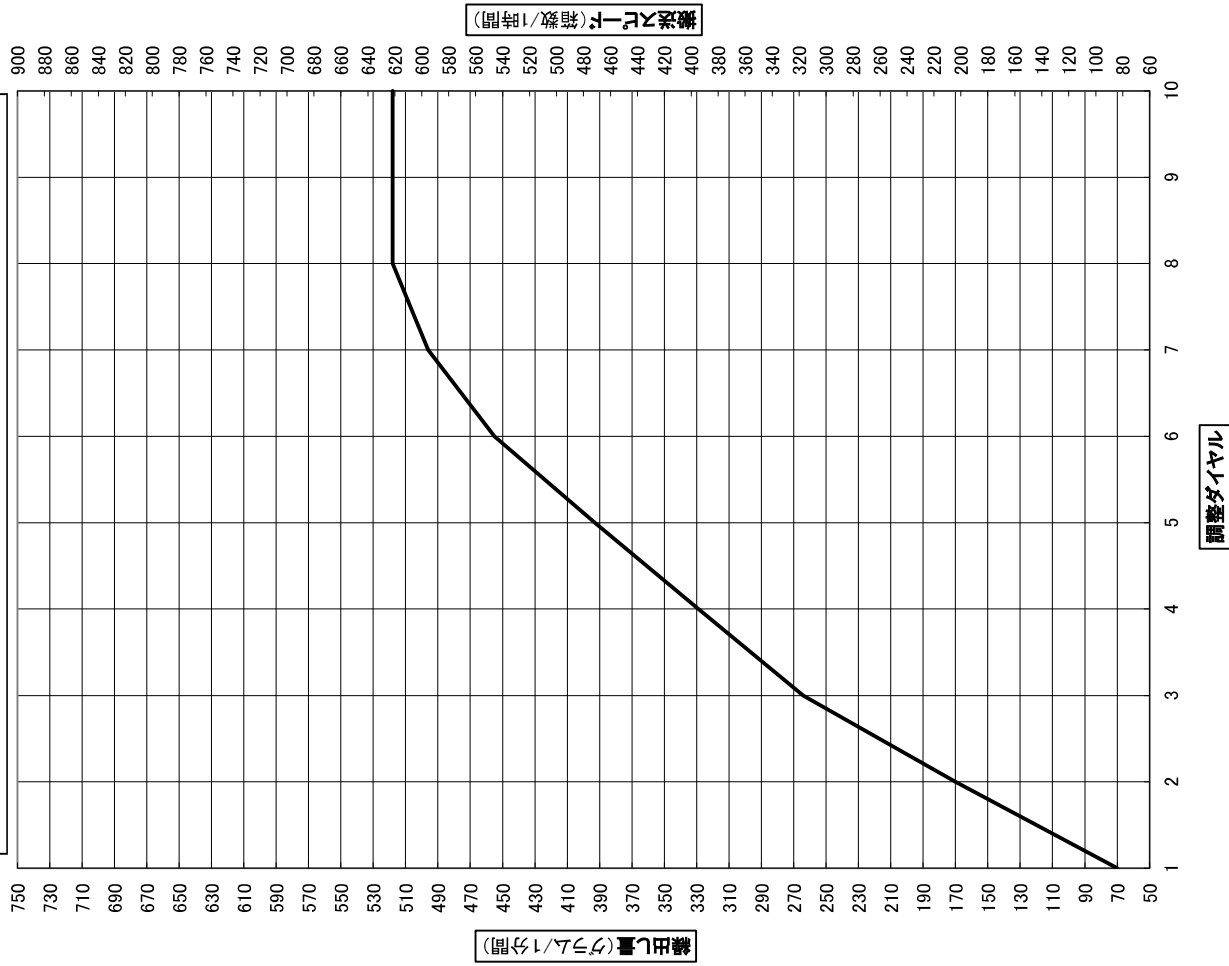

KS-30 フェルテラゼクサロン箱粒剤 繰出し目安表

※注意※ 苗箱1箱あたりの散布量は50グラムです

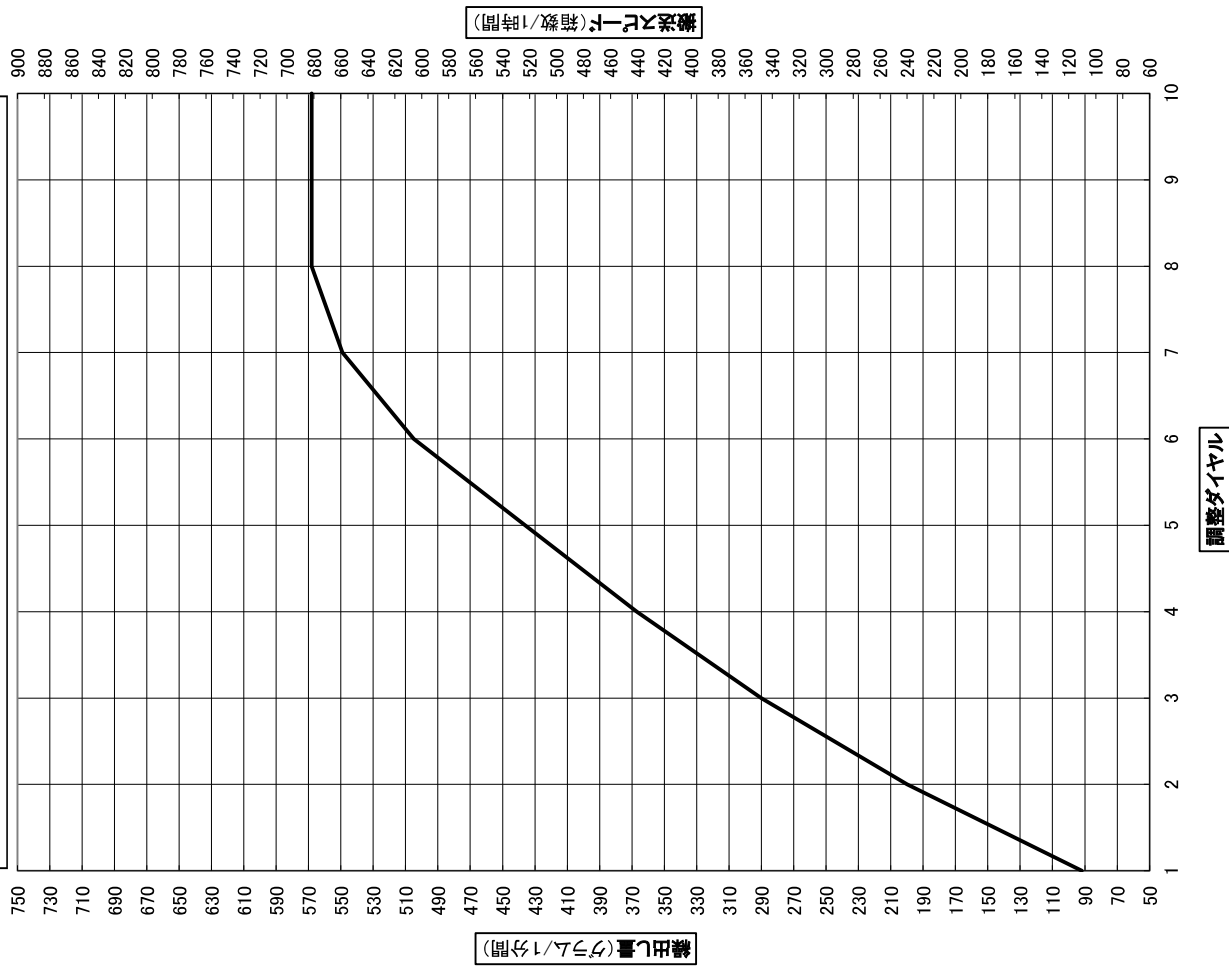

KS-30 フェルテラ箱粒剤 繰出し目安表

※注意※ 苗箱1箱あたりの散布量は50グラムです

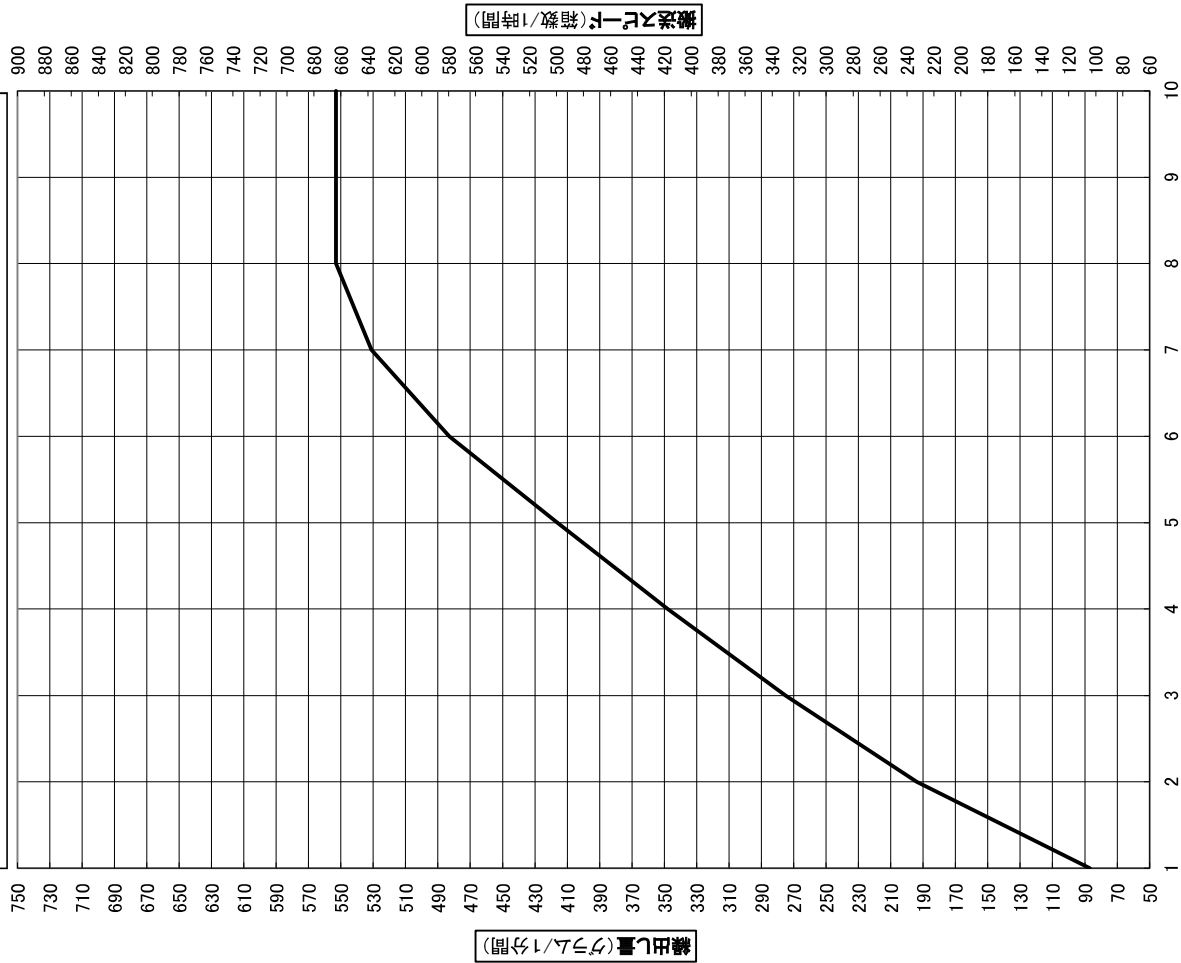

繰出し量(グラム/1分間)

繰送スピード(箱数/1時間)

調整ダイヤル

KS-30 プリンス粒剤 繰出し目安表

※注意※ 苗箱1箱あたりの散布量は50グラムです

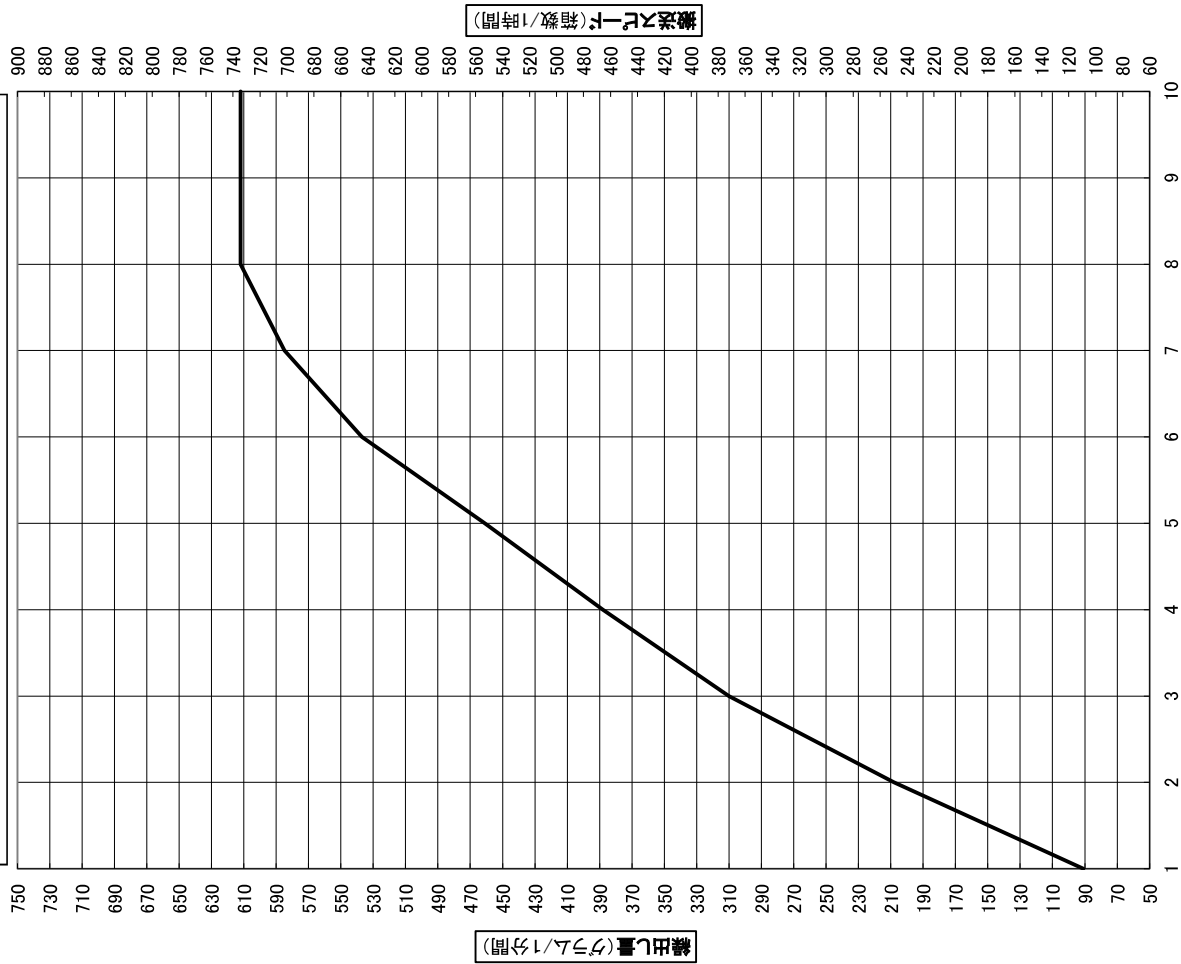

繰出し量(グラム/1分間)

繰送スピード(箱数/1時間)

調整ダイヤル

KS-30 ヨーバルUG箱粒剤 繰出し目安表

※注意※ 苗箱1箱あたりの散布量は50グラムです

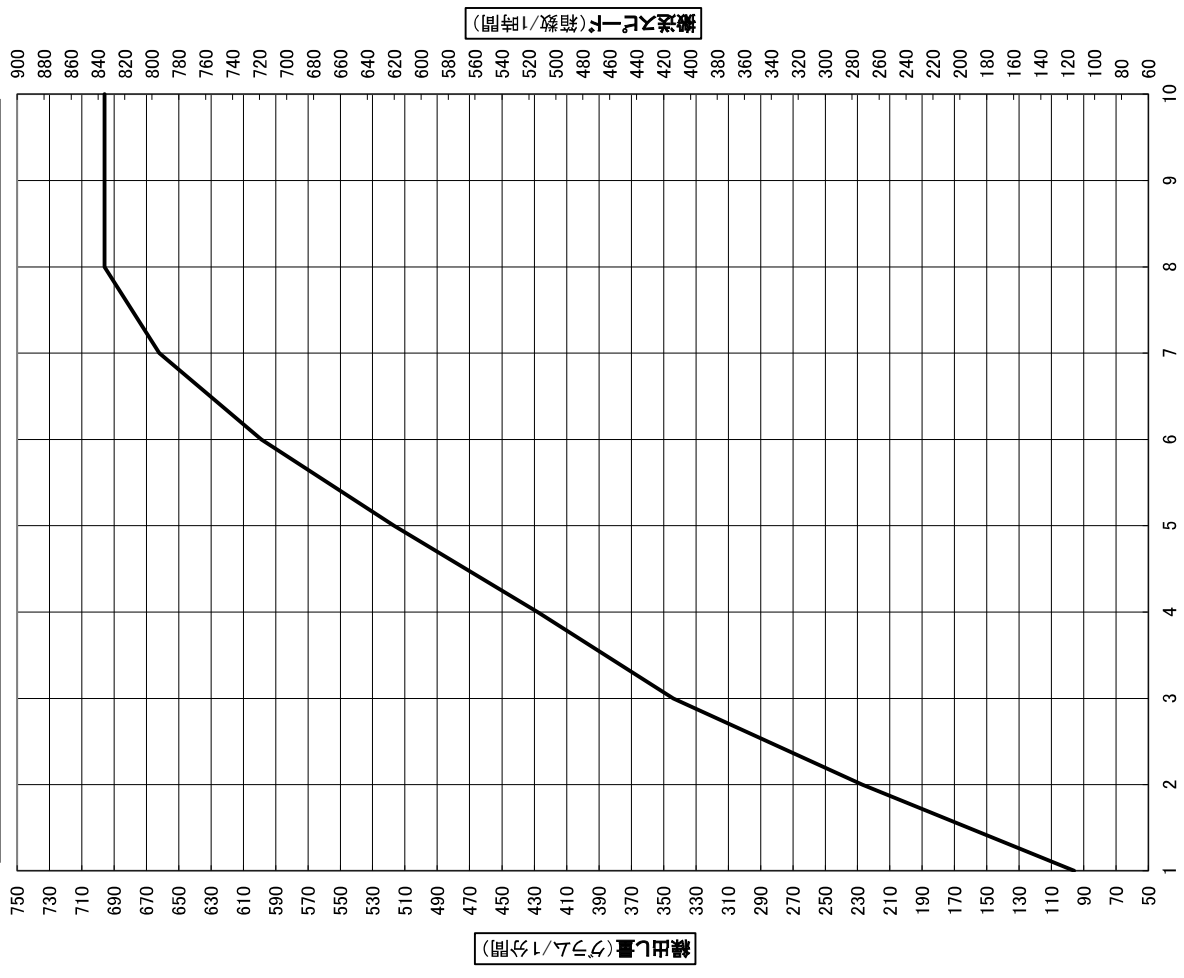

搬送スピード(箱数/1時間)

調整ダイヤル

KS-30 フルスロットル箱粒剤 繰出し目安表

※注意※ 苗箱1箱あたりの散布量は50グラムです

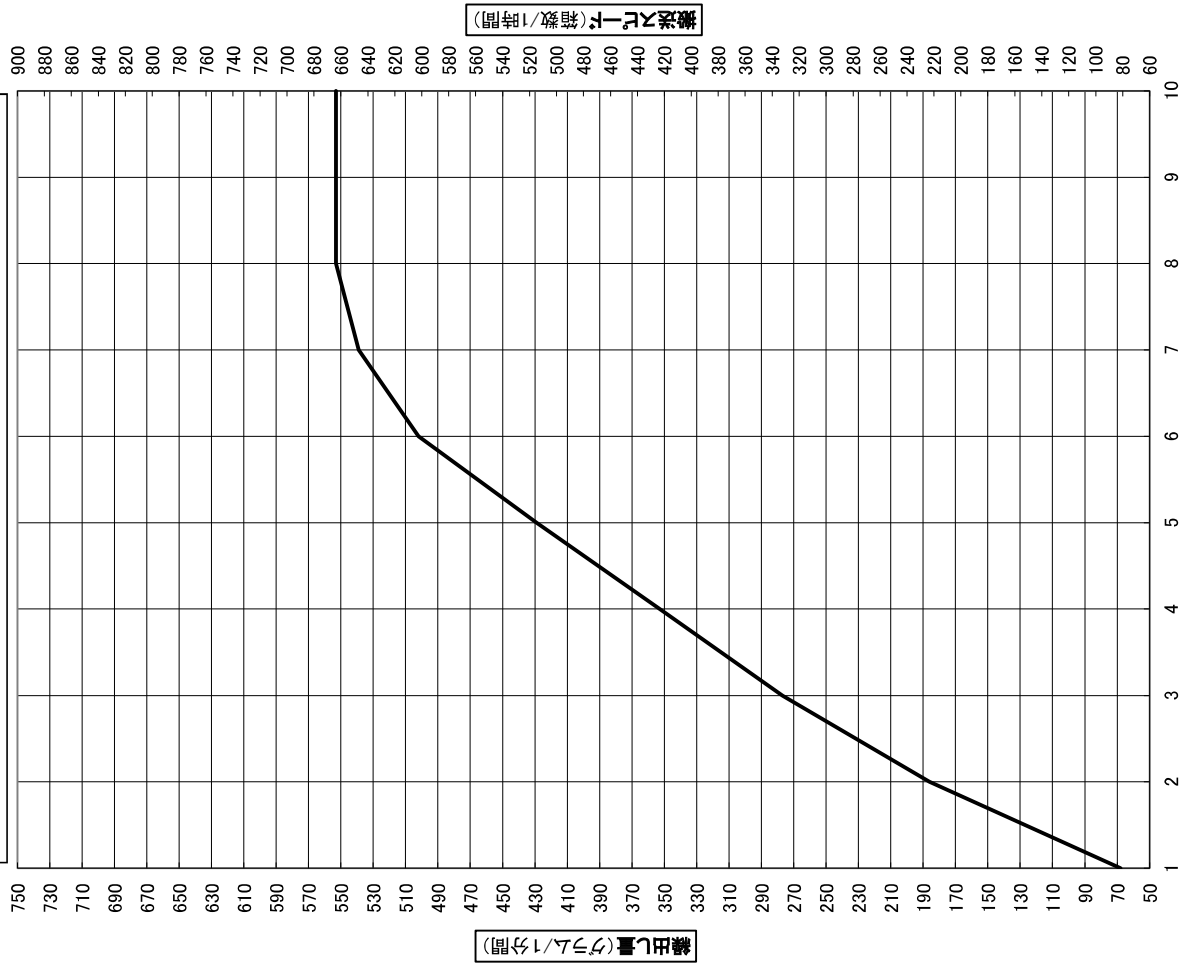

搬送スピード(箱数/1時間)

調整ダイヤル

KS-30 ヨーバルトップ箱粒剤 繰出し目安表

※注意※ 苗箱1箱あたりの散布量は50グラムです

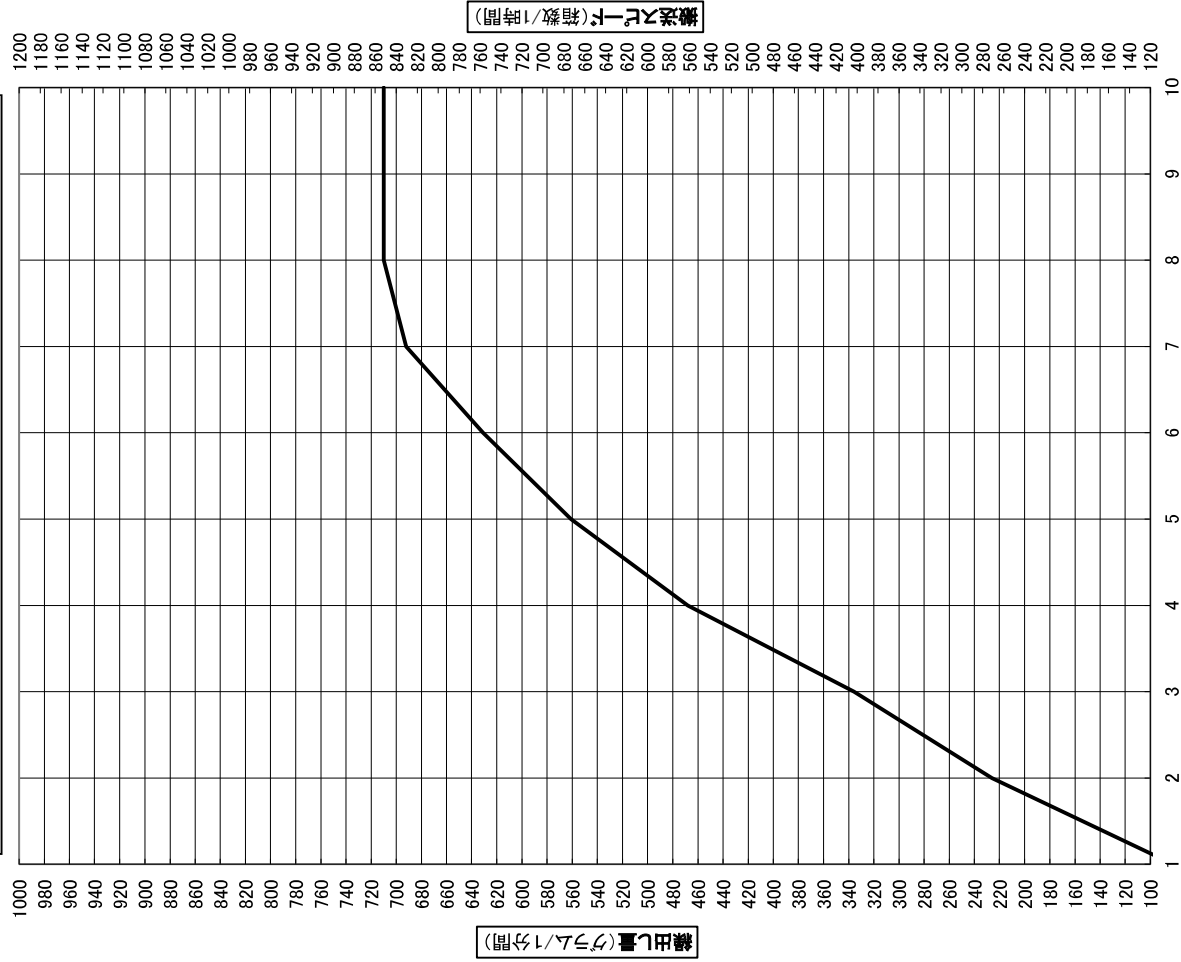

KS-30 ヨーバルパワーEV箱粒剤 繰出し目安表

※注意※ 苗箱1箱あたりの散布量は50グラムです

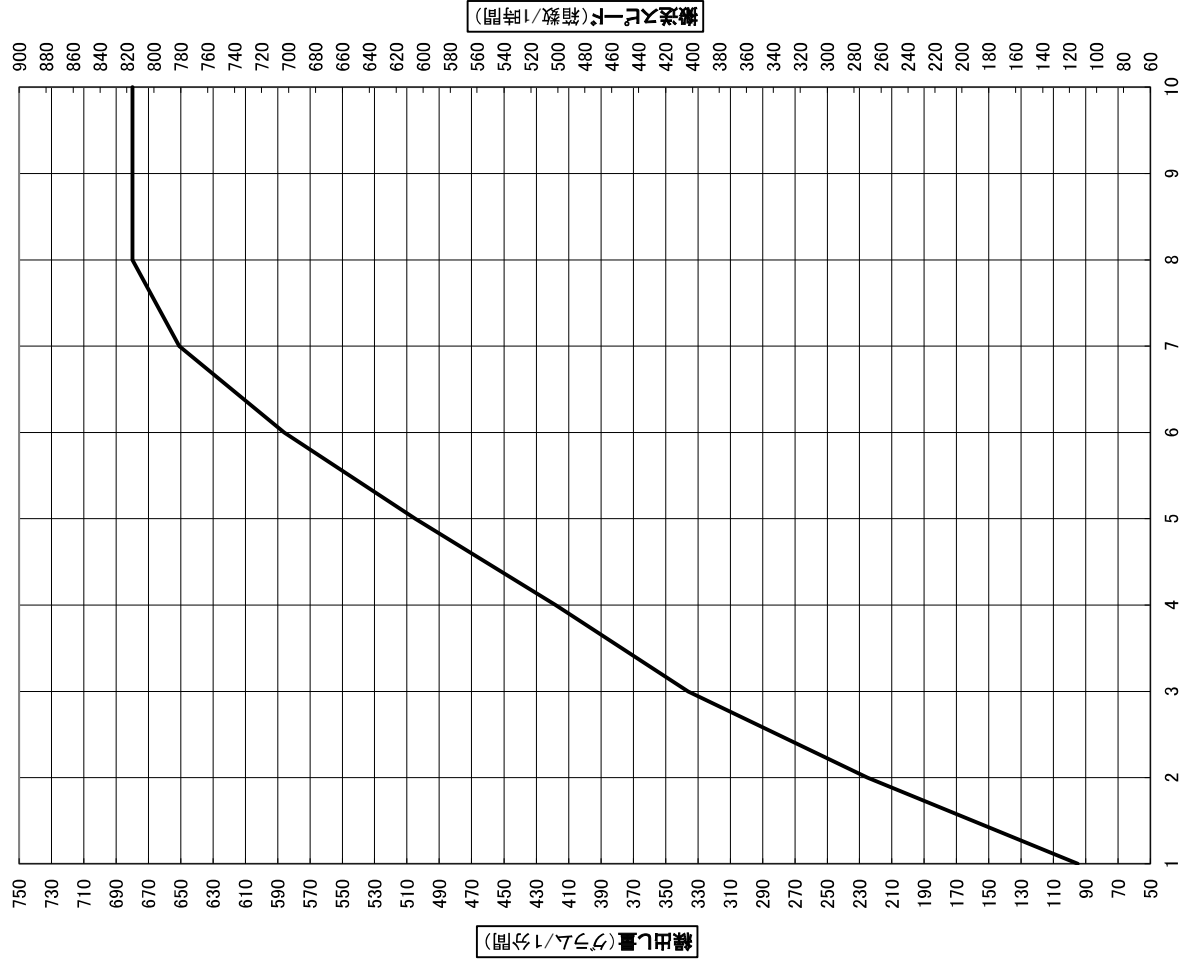

KS-30 ヨーバルプライムEV箱粒剤 繰出し目安表

※注意※ 苗箱1箱あたりの散布量は50グラムです

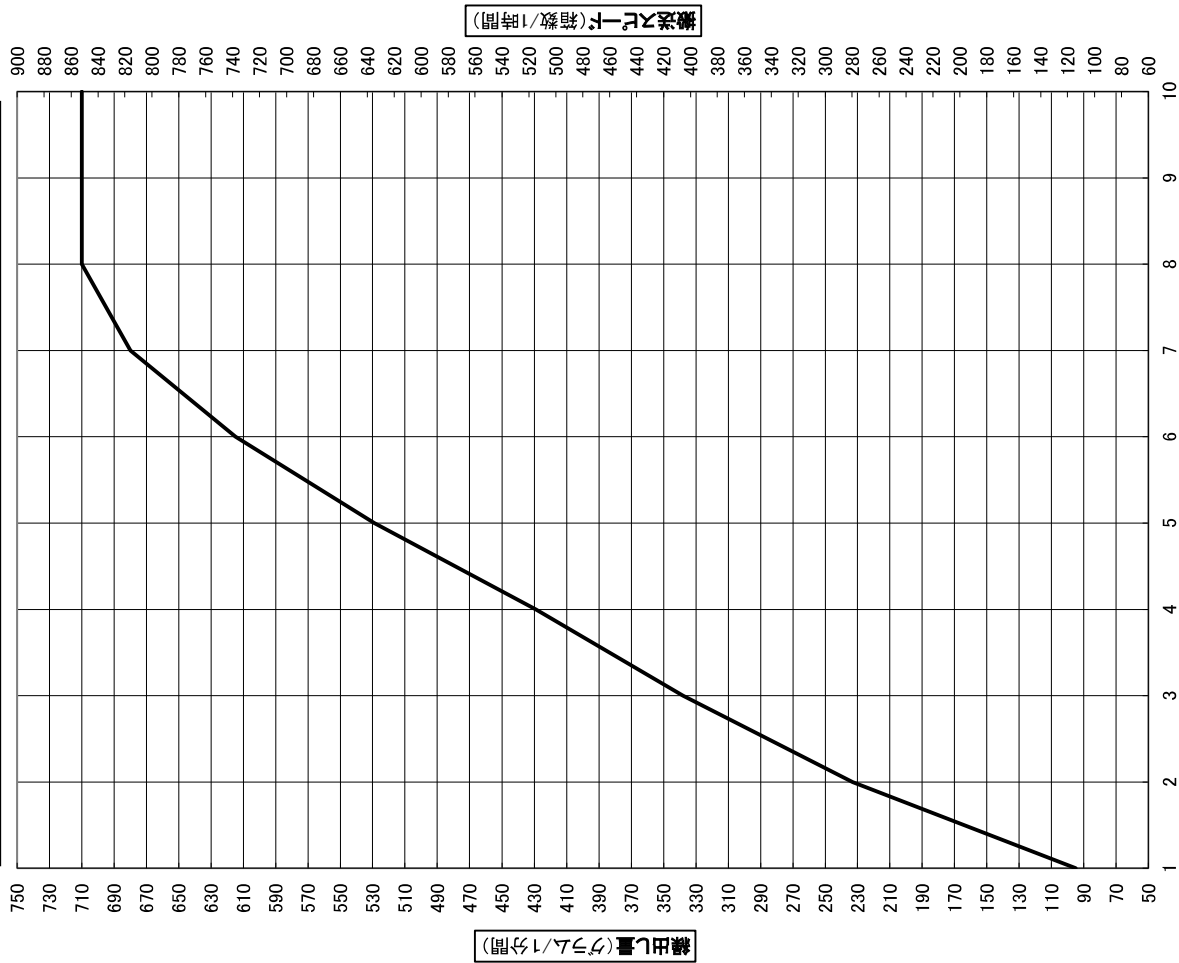

調整ダイヤル

KS-30 ヨーバル箱粒剤 繰出し目安表

※注意※ 苗箱1箱あたりの散布量は50グラムです

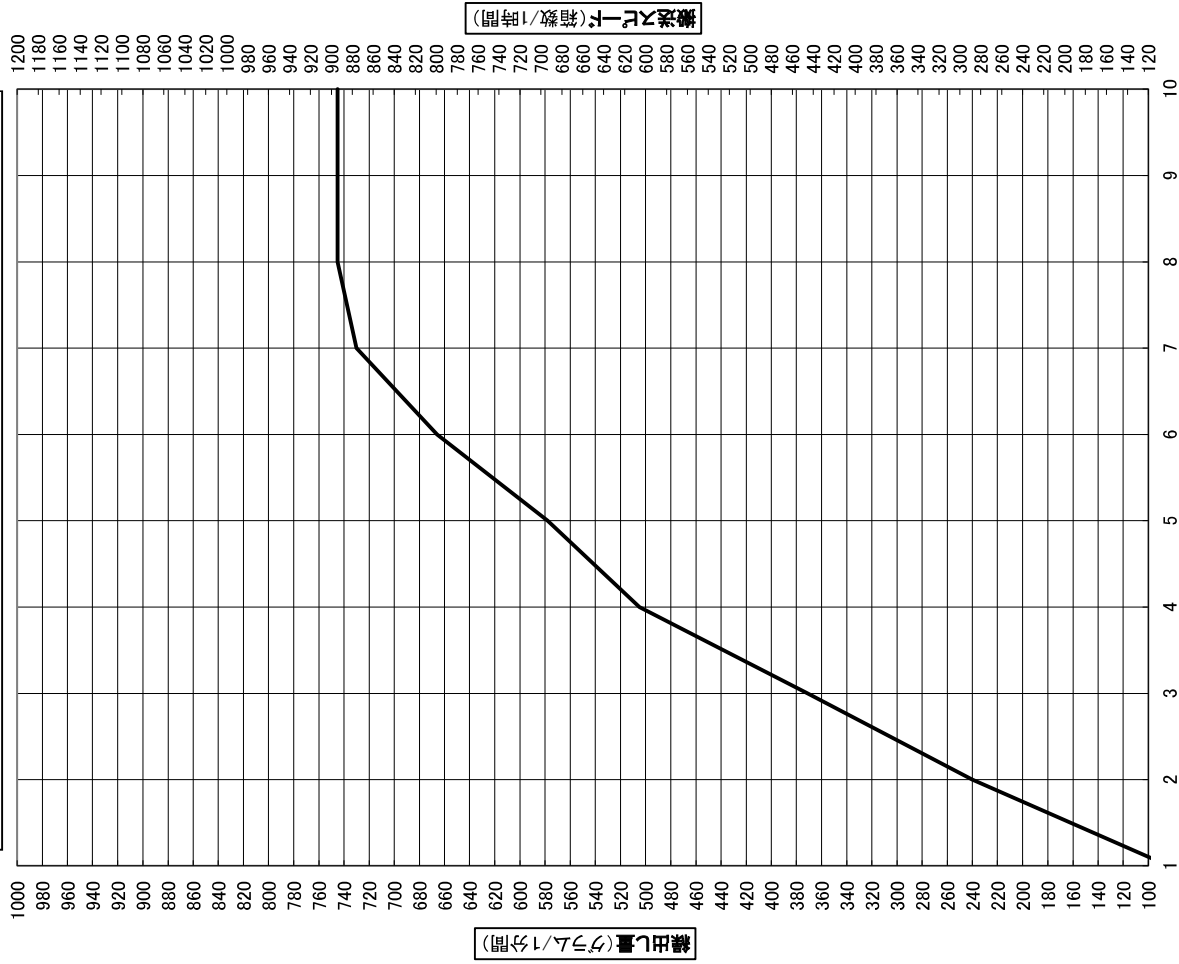

調整ダイヤル

KS-30 リディアANT箱粒剤 繰出し目安表

※注意※ 苗箱1箱あたりの散布量は50グラムです

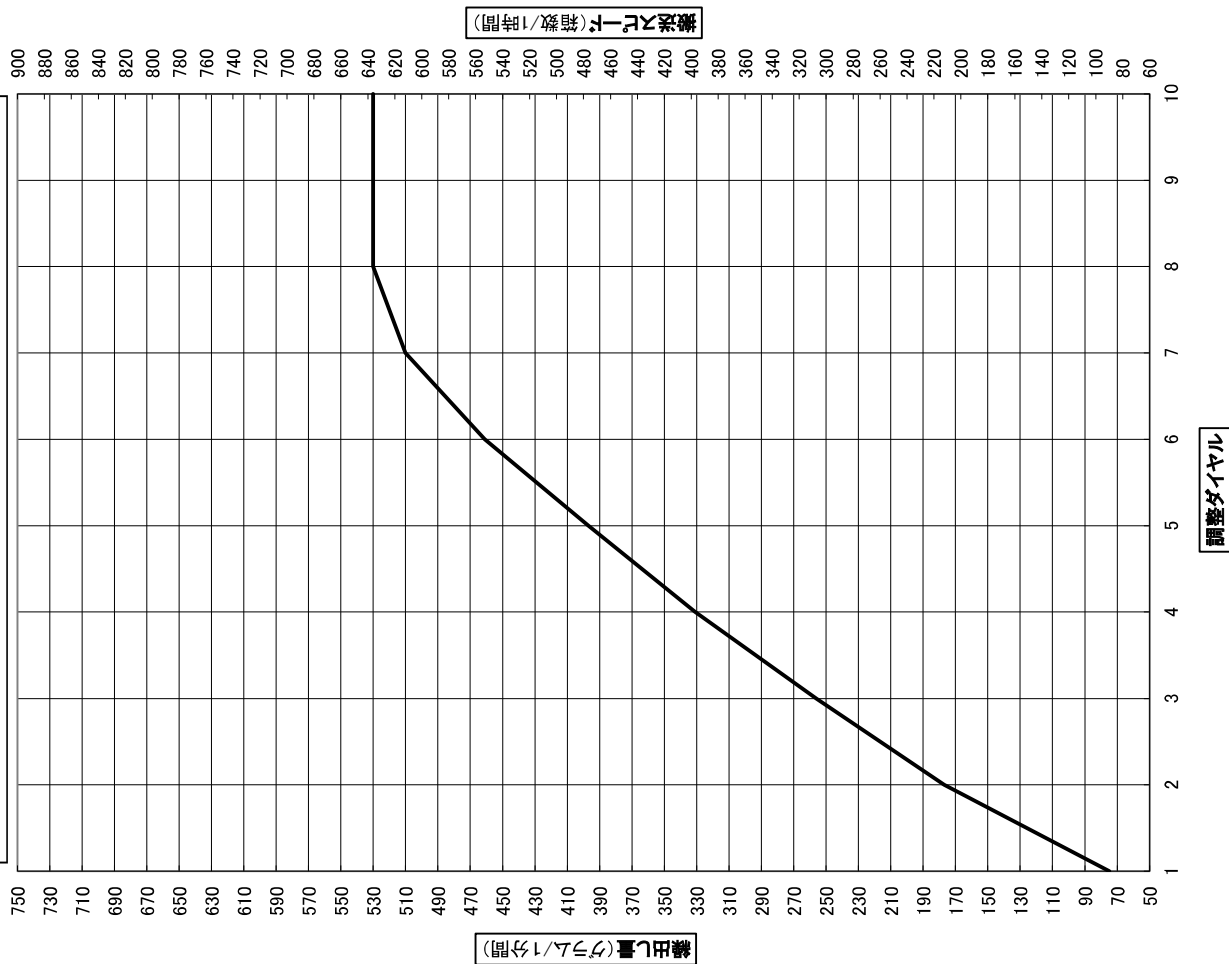

KS-30 ルーチンアトスピノ箱粒剤 繰出し目安表

※注意※ 苗箱1箱あたりの散布量は50グラムです

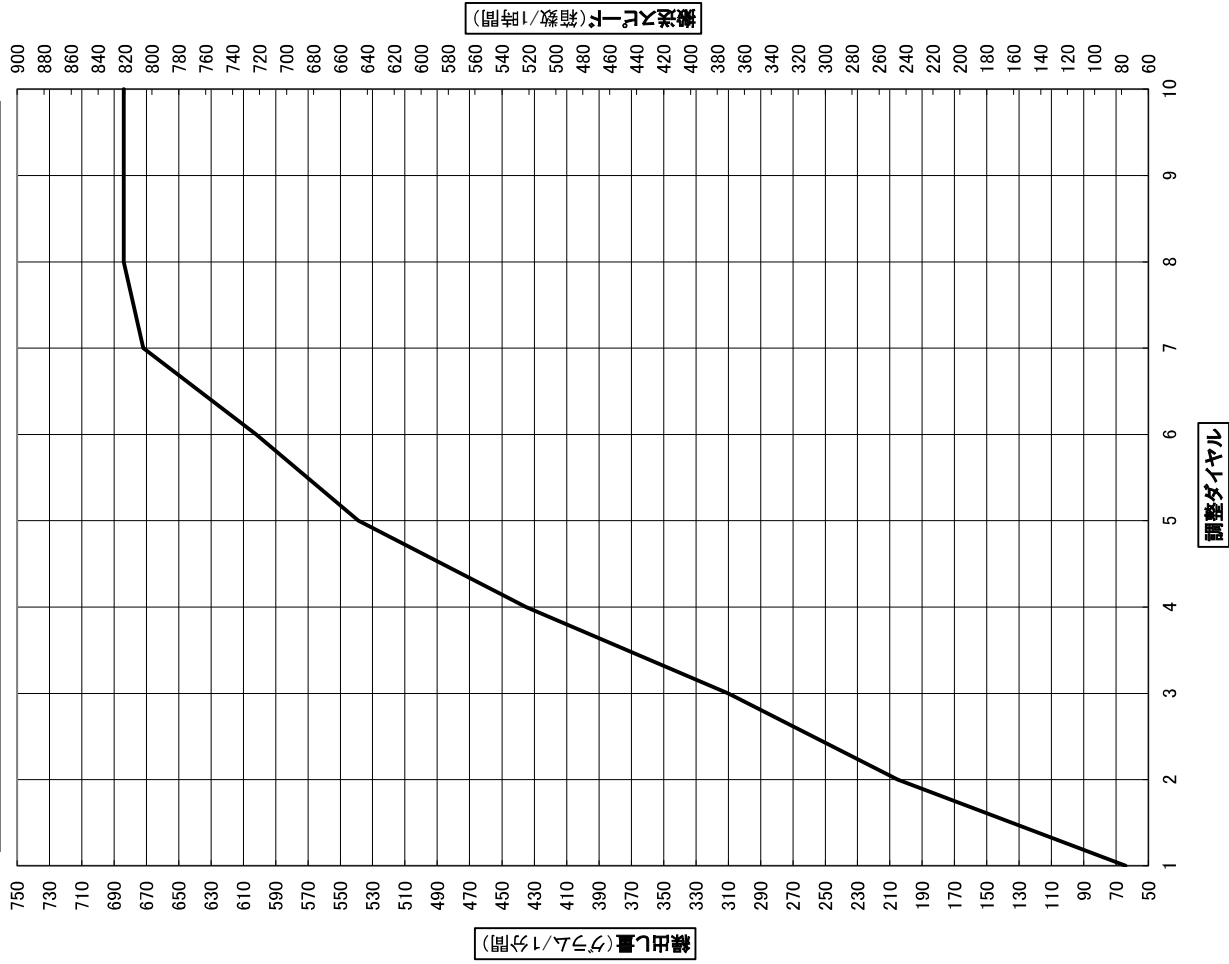

KS-30 ルーチンエキスパート箱粒剤 繰出し目安表

※注意※ 苗箱1箱あたりの散布量は50グラムです

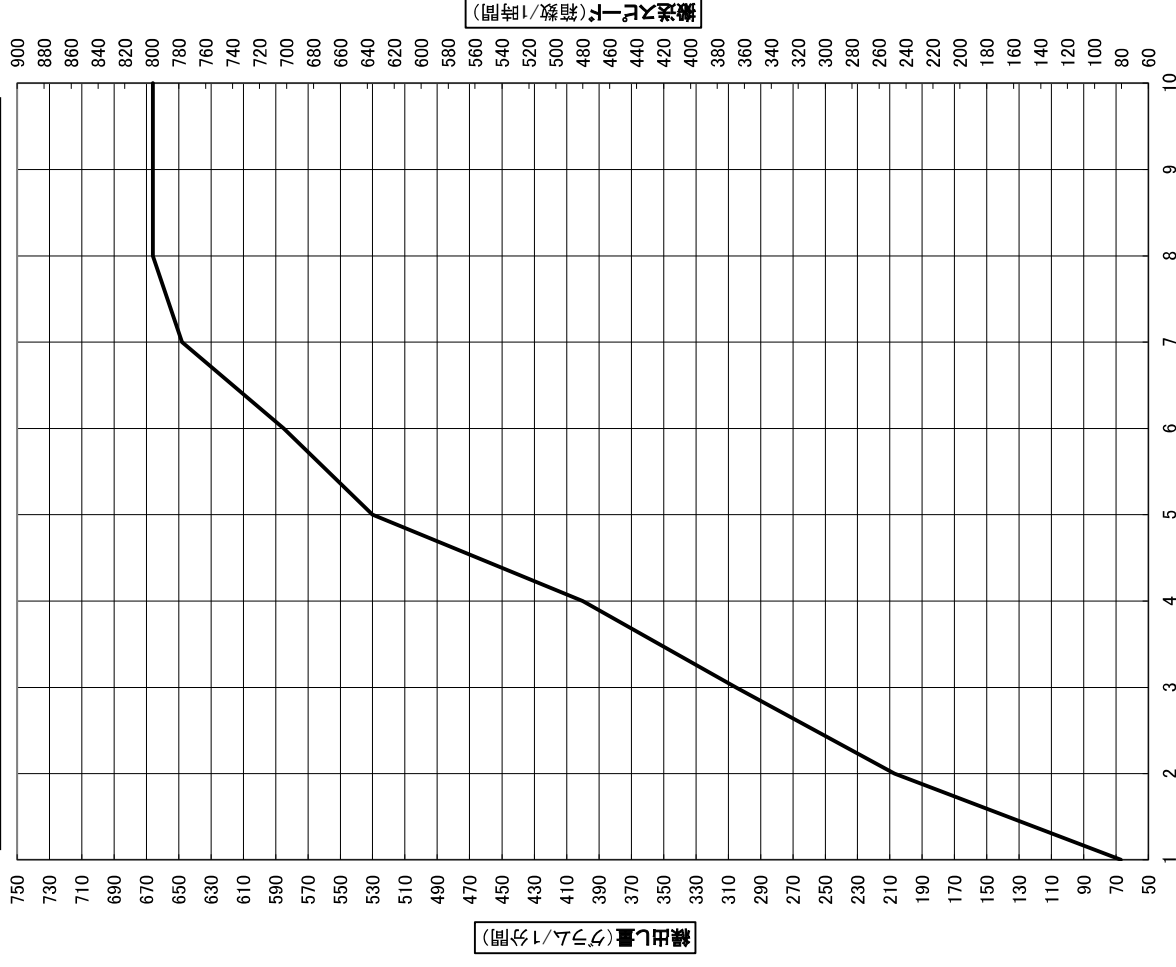

調整ダイヤル

KS-30 ルーチンアドマイヤー箱粒剤 繰出し目安表

※注意※ 苗箱1箱あたりの散布量は50グラムです

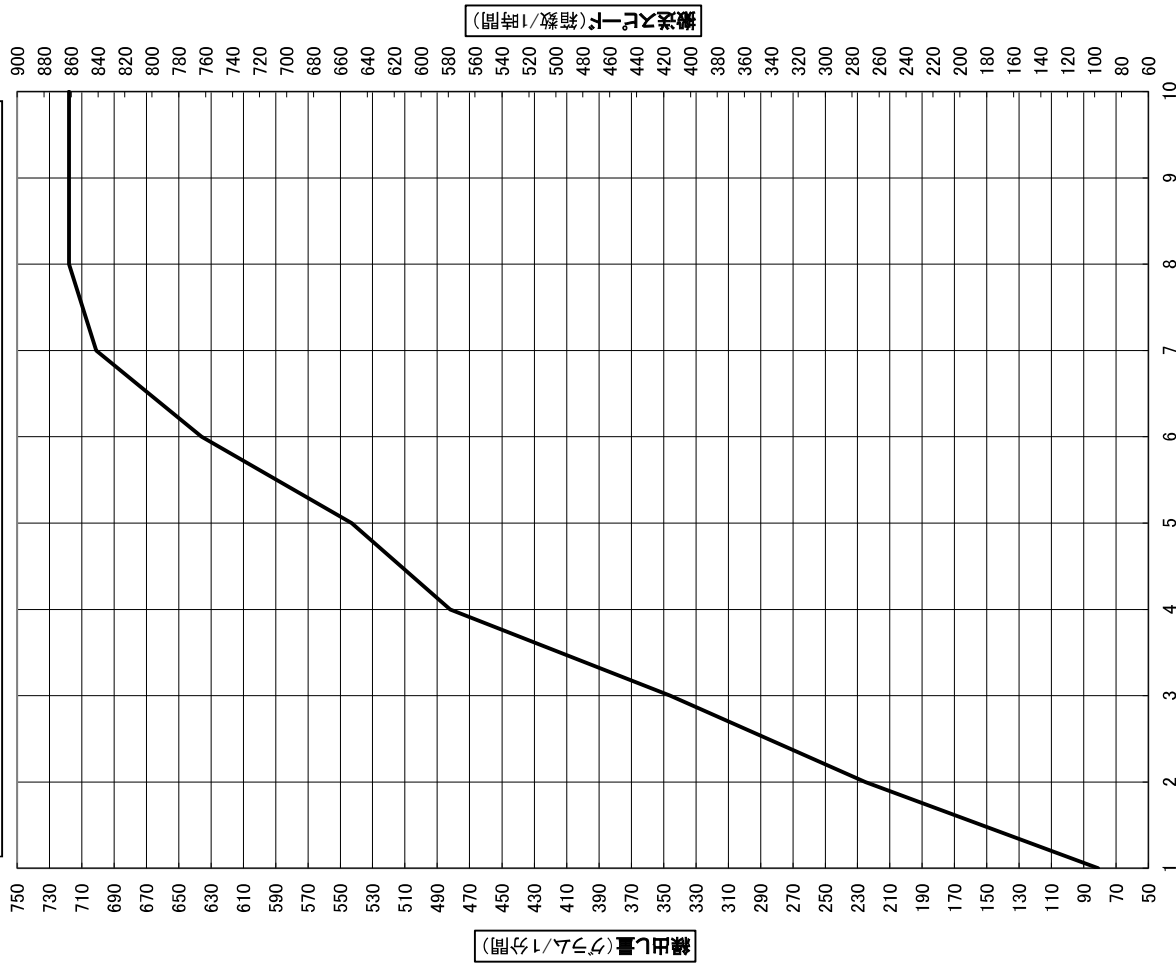

調整ダイヤル

KS-30 ルーチンバリアード箱粒剤 繰出し目安表

※注意※ 苗箱1箱あたりの散布量は50グラムです

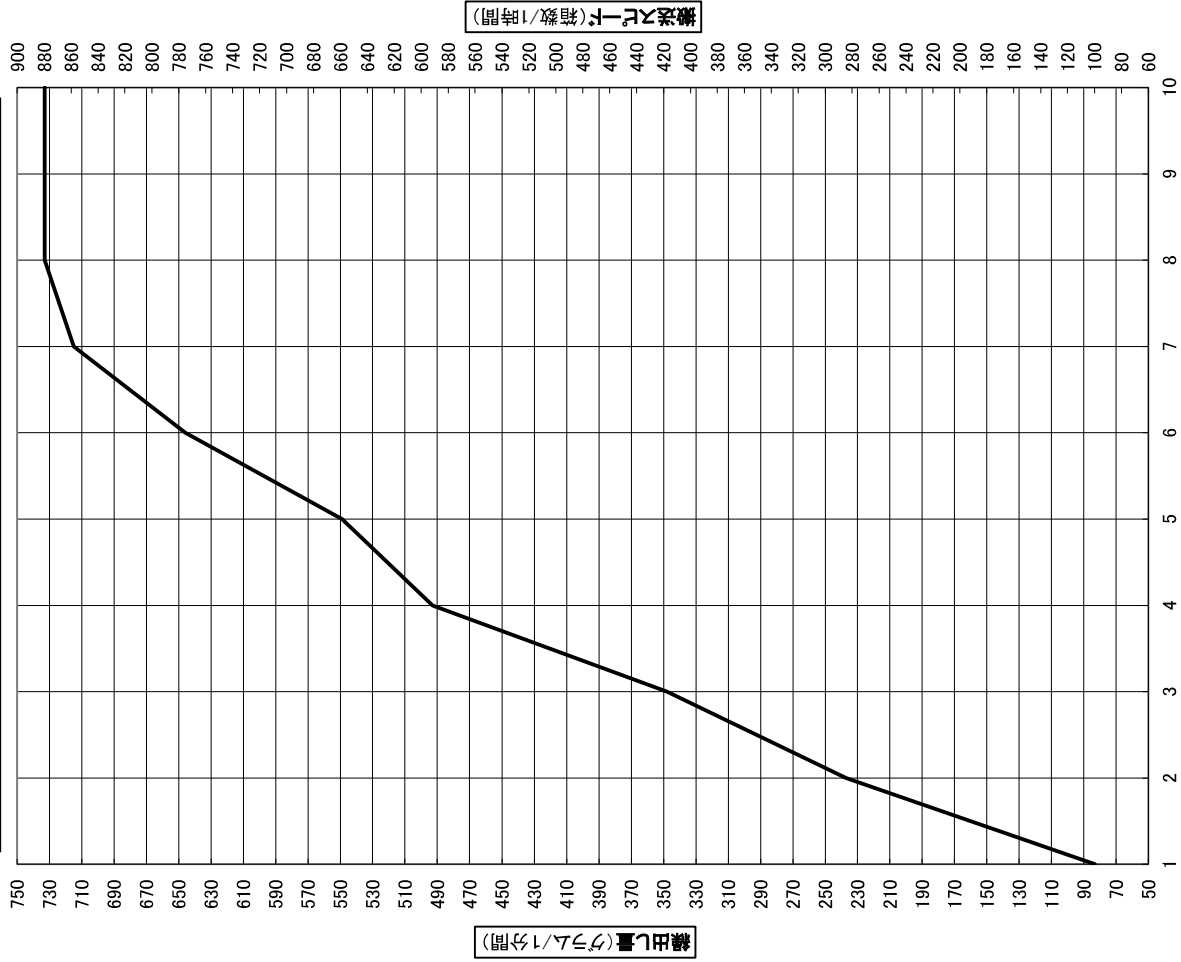

調整ダイヤル

KS-30 ルーチンパンチ箱粒剤 繰出し目安表

※注意※ 苗箱1箱あたりの散布量は50グラムです

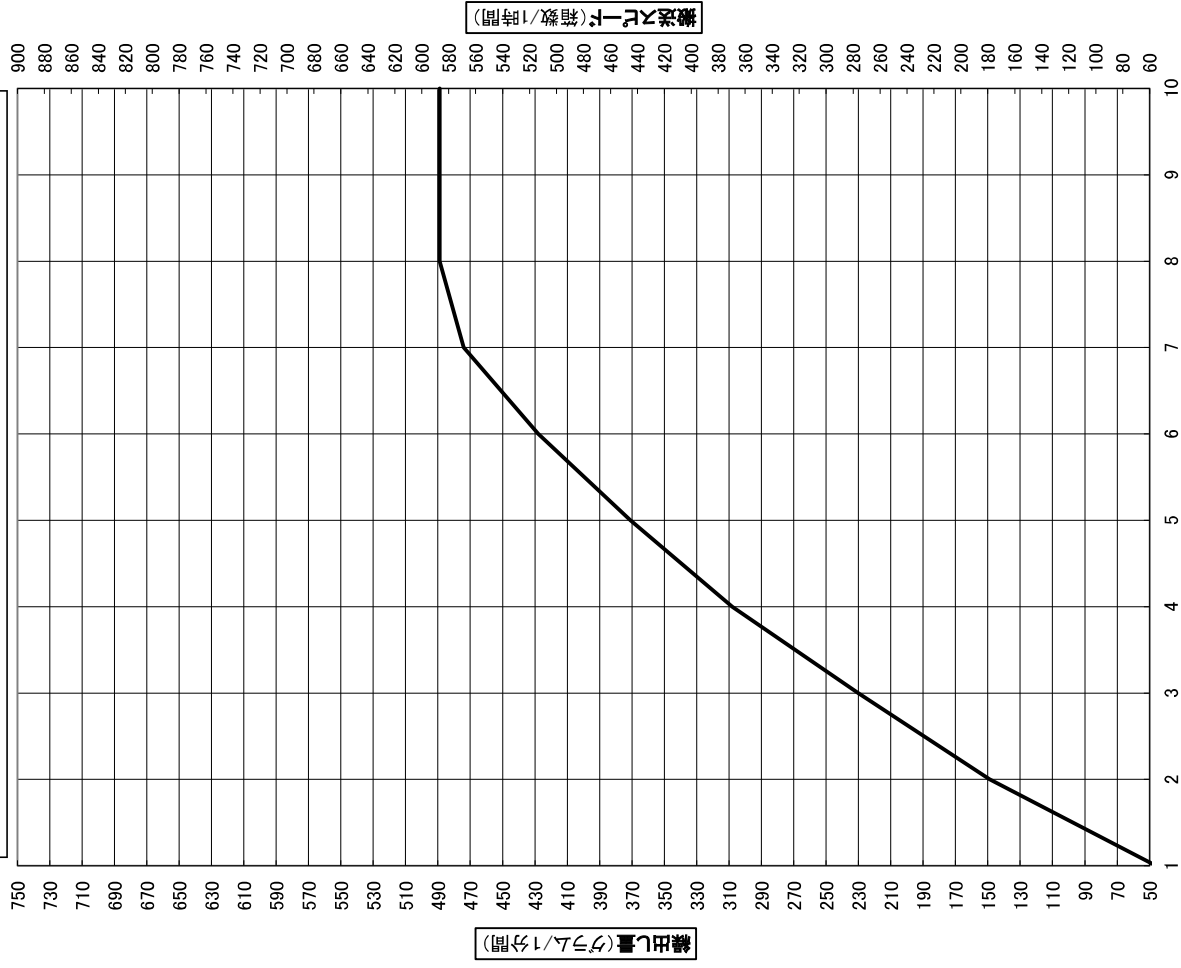

調整ダイヤル

KS-30 ルーチンブライト箱粒剤 繰出し目安表

※注意※ 苗箱1箱あたりの散布量は50グラムです

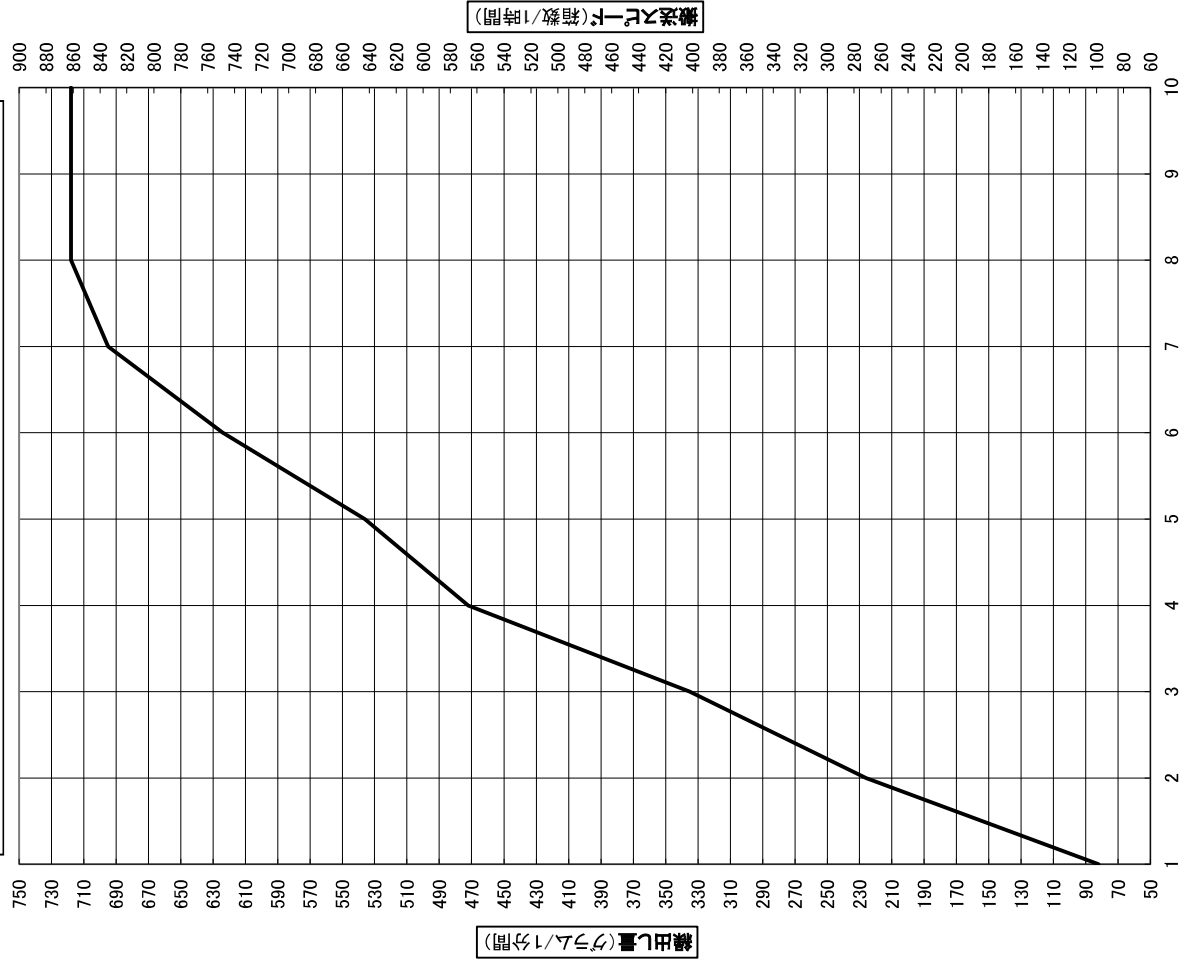

調整ダイヤル

KS-30 ワンリードSP箱粒剤 繰出し目安表

※注意※ 苗箱1箱あたりの散布量は50グラムです

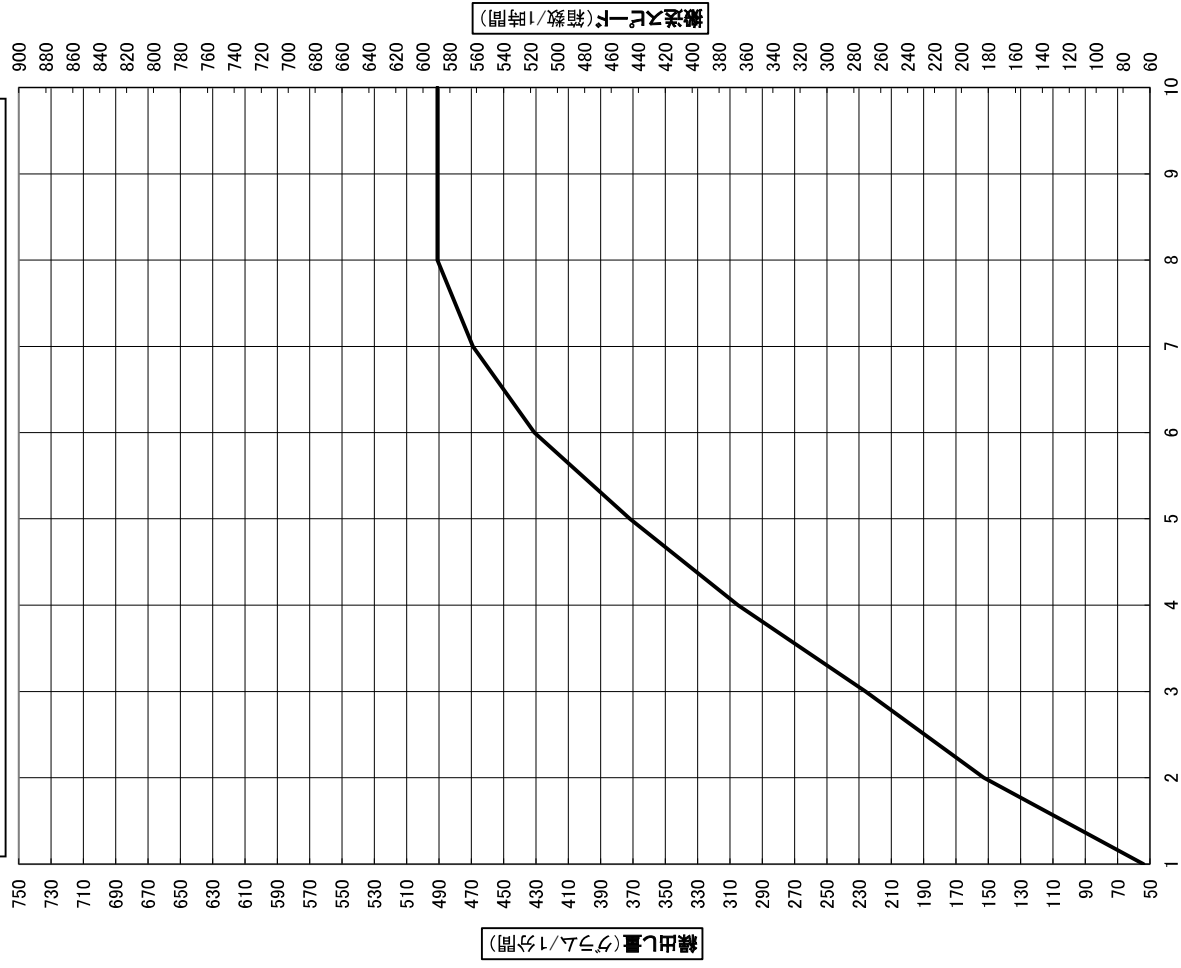

調整ダイヤル

KS-30 ワンリード箱粒剤08 繰出し目安表

※注意※ 苗箱1箱あたりの散布量は50グラムです

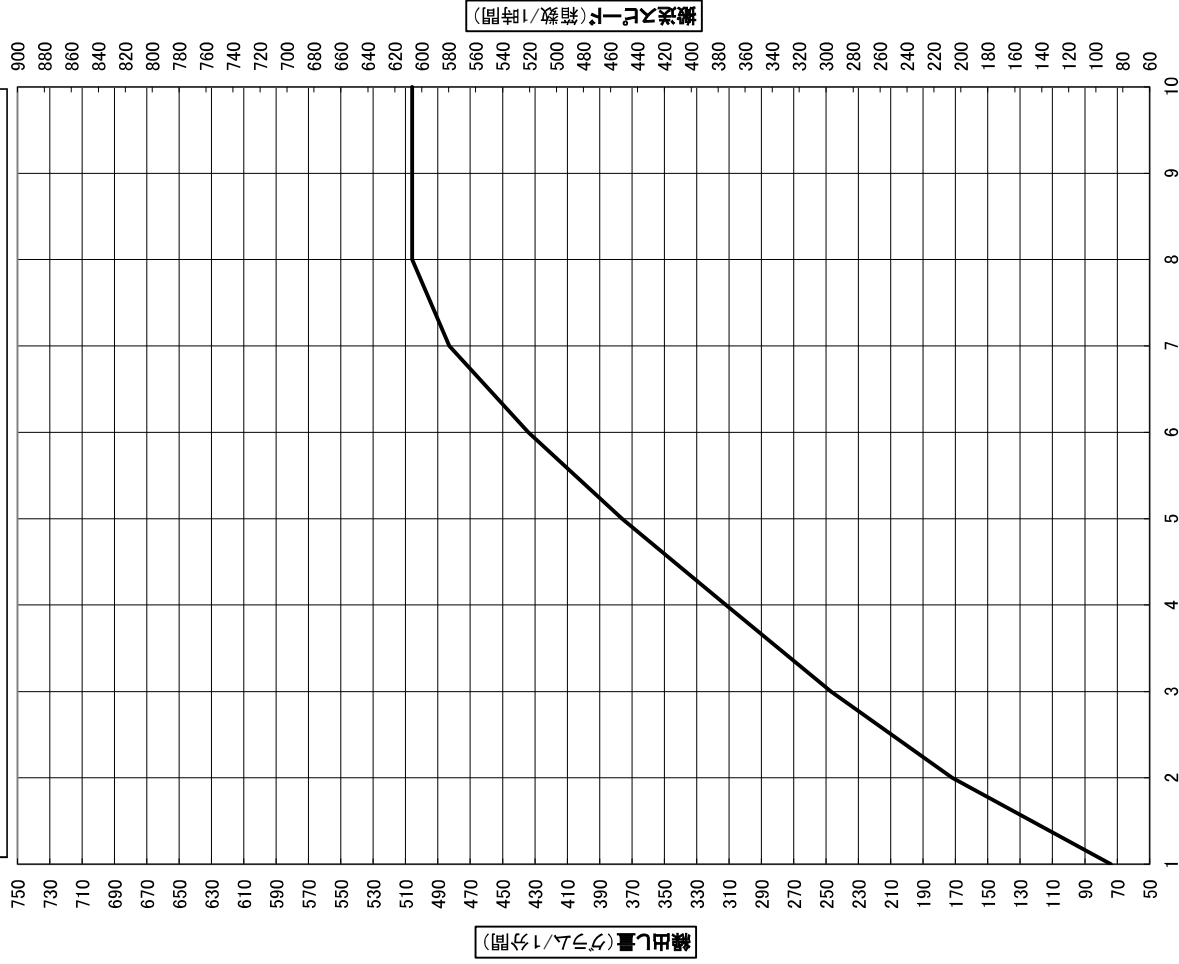

調整ダイヤル

KS-30 稲大将箱粒剤 繰出し目安表

※注意※ 苗箱1箱あたりの散布量は50グラムです

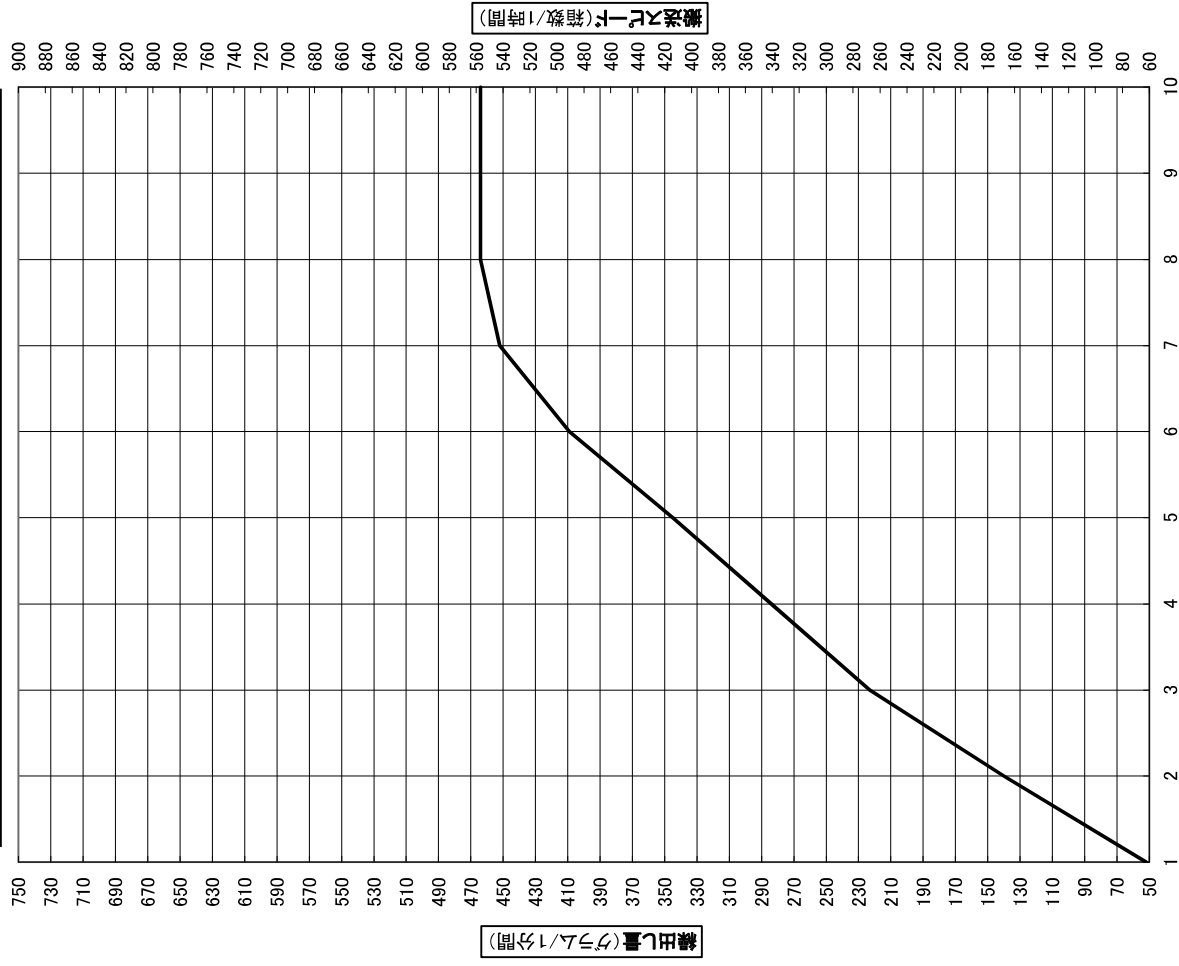

調整ダイヤル

KS-30 稲名人箱粒剤 繰出し目安表

※注意※ 苗箱1箱あたりの散布量は50グラムです

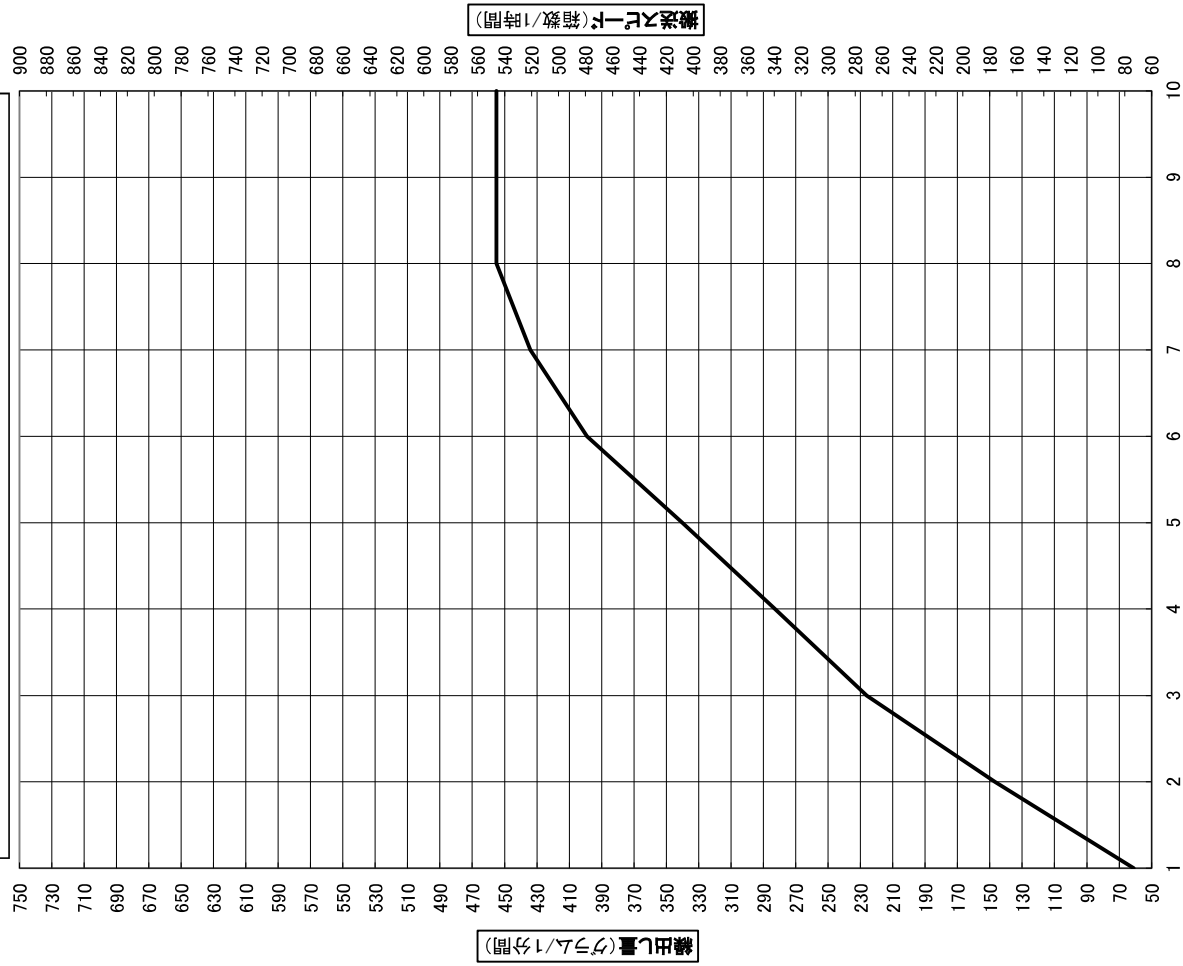

調整ダイヤル

KS-30 箱王子粒剤 繰出し目安表

※注意※ 苗箱1箱あたりの散布量は50グラムです

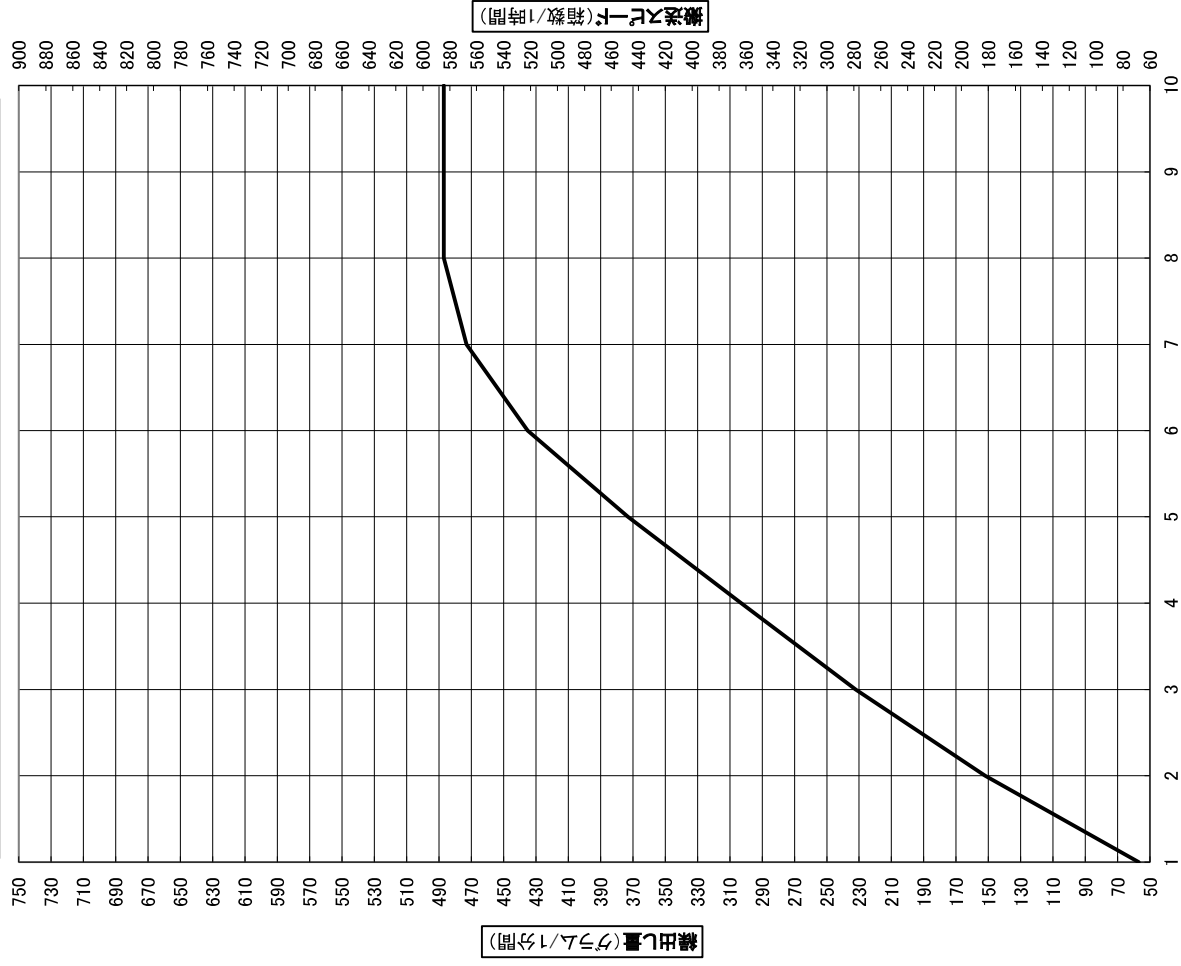

調整ダイヤル

KS-30 防人箱粒剤 繰出し目安表

※注意※ 苗箱1箱あたりの散布量は**50グラム**です

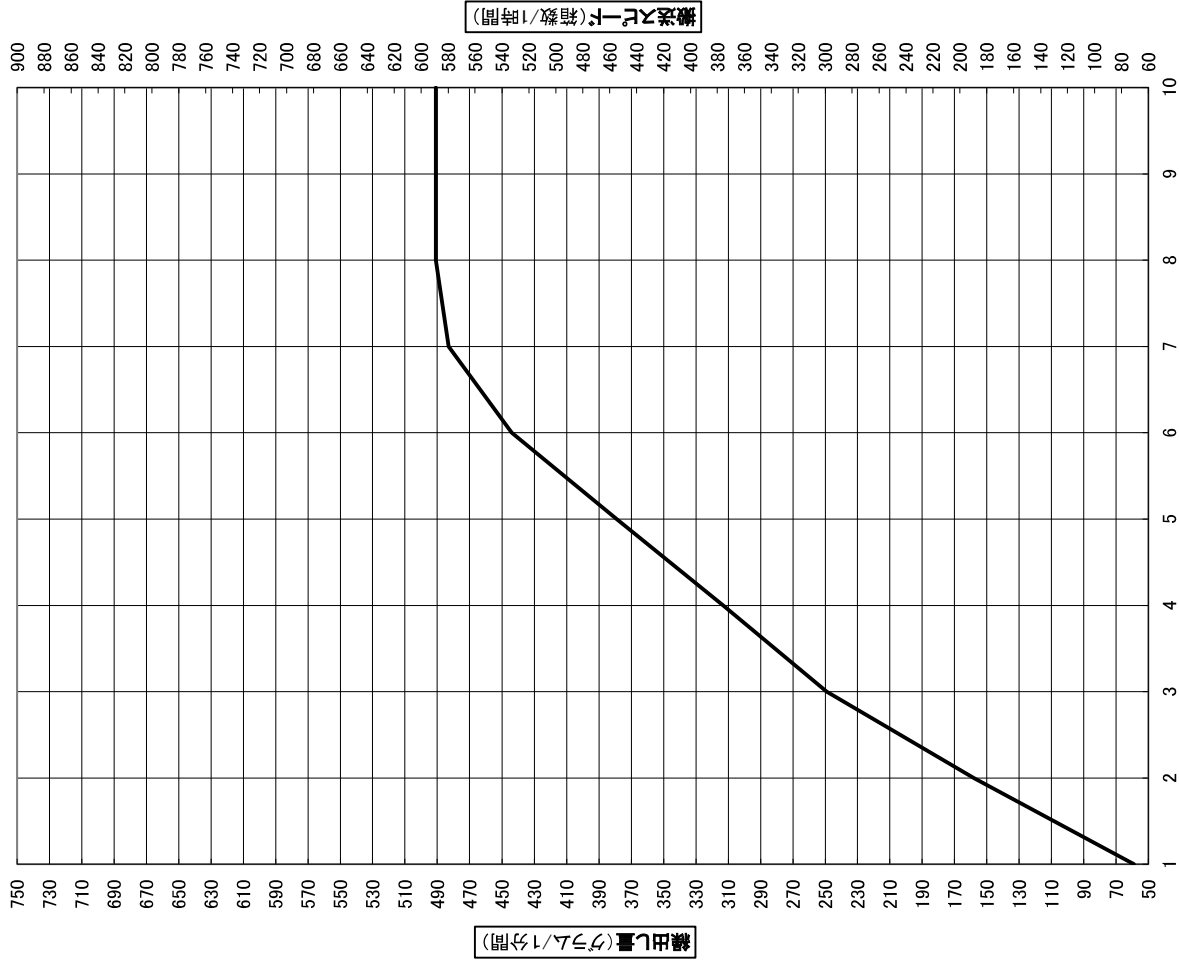

繰出し量 (グラム/1分間)

箱数 (箱数/1分間)

調整ダイヤル

お問合せ

〒998-0832 山形県酒田市両羽町 9-20

株式会社 美 善

TEL 0234-23-7135 FAX 0234-24-4638

メール kk-bizen@kk-bizen.jp